

OBSLUHA A INSTALACE  
OBSLUHA A INȘTALÁCIA  
OPERARE ȘI INSTALARE  
KEZELÉS ÉS FELSZERELÉS  
ЭКСПЛУАТАЦИЯ И УСТАНОВКА

Elektronicky regulovaný průtokový mini ohříváč | Elektronicky regulovaný mini prietokový ohrievač | Mini încălzitor instant controlat electronic | Elektronikus szabályozású átfolyós mini vízmelegítő | Проточный мини-водонагреватель с электронным управлением

- » EIL 3 Premium
- » EIL 4 Premium
- » EIL 6 Premium
- » EIL 7 Premium

**STIEBEL ELTRON**

## ZVLÁŠTNÍ POKYNY

### OBSLUHA

<b>1. Obecné pokyny</b>	<b>4</b>
1.1 Bezpečnostní pokyny	4
1.2 Jiné symboly použité v této dokumentaci	5
1.3 Měrné jednotky	5
<b>2. Zabezpečení</b>	<b>6</b>
2.1 Správné používání	6
2.2 Všeobecné bezpečnostní pokyny	6
2.3 Kontrolní symbol	6
<b>3. Popis přístroje</b>	<b>7</b>
<b>4. Nastavení</b>	<b>7</b>
<b>5. Čištění, péče a údržba</b>	<b>8</b>
<b>6. Odstranění problémů</b>	<b>8</b>

### INSTALACE

<b>7. Zabezpečení</b>	<b>9</b>
7.1 Všeobecné bezpečnostní pokyny	9
7.2 Předpisy, normy a ustanovení	9
<b>8. Popis přístroje</b>	<b>9</b>
8.1 Rozsah dodávky	9
8.2 Příslušenství	10
<b>9. Příprava</b>	<b>10</b>
<b>10. Montáž</b>	<b>10</b>
10.1 Místo montáže	10
10.2 Alternativy montáže	11

10.3 Připojení přívodu elektrické energie	14
<b>11. Uvedení do provozu</b>	<b>15</b>
11.1 První uvedení do provozu	15
11.2 Předání přístroje	15
11.3 Opětovné uvedení do provozu	15
11.4 Nastavení	15
<b>12. Uvedení mimo provoz</b>	<b>17</b>
<b>13. Odstraňování poruch</b>	<b>17</b>
<b>14. Údržba</b>	<b>19</b>
14.1 Vypuštění přístroje	19
14.2 Vyčištění sítka	19
14.3 Kontroly podle VDE 0701/0702	20
14.4 Uložení přístroje	20
14.5 Výměna přívodního vedení u EIL 6 Premium	20
<b>15. Technické údaje</b>	<b>20</b>
15.1 Rozměry a přípojky	20
15.2 Schéma elektrického zapojení	21
15.3 Zvýšení teploty	22
15.4 Oblasti použití	23
15.5 Údaje ke spotřebě energie	23
15.6 Tabulka údajů	24

### ZÁRUKA

### ŽIVOTNÍ PROSTŘEDÍ A RECYKLACE

## ZVLÁŠTNÍ POKYNY

- Příklad: Přístroj smí používat děti od 3 let a osoby se sníženými fyzickými, sensorickými nebo mentálními schopnostmi nebo s nedostatkem zkušeností a znalostí pouze pod dozorem nebo po poučení o bezpečném používání přístroje, a poté, co porozuměly nebezpečí, které z jeho používání plyne. Nenechávejte děti, aby si s přístrojem hrály. Čištění a uživatelskou údržbu nesmějí provádět děti bez dozoru.
- Armatura může dosáhnout teploty až 55 °C. Pokud je teplota na výtoku vyšší než 43 °C, hrozí nebezpečí opaření.
- Příklad: Přístroj musí být možné odpojit od síťové přípojky na všech pólech na vzdálenost nejméně 3 mm.
- Uvedené napětí se musí shodovat se síťovým napětím.
- Příklad: Přístroj musí být trvale připojen k pevné kabeláži, výjimka EIL 3 Premium.
- Příklad: Přívodní kabel smí při poškození nebo při výměně nahradit originálním náhradním dílem pouze autorizovaný servis s oprávněním výrobce.
- Upevněte přístroj způsobem popsáním v kapitole „Instalace / Montáž“.
- Dodržujte maximální přípustný tlak (viz kapitola „Instalace / Technické údaje / Tabulka s technickými údaji“).
- Nesmí být nedosažena hodnota měrného odporu vody z vodovodní sítě (viz kapitola „Instalace / Technické údaje / Tabulka s technickými údaji“).

---

## OBSLUHA

### Obecné pokyny

---

- Vypusťte přístroj způsobem podle popisu v kapitole „Instalace / Údržba / Vypuštění přístroje“.

## OBSLUHA

### 1. Obecné pokyny

Kapitola „Obsluha“ je určena uživatelům přístroje a instalačním technikům.

Kapitola „Instalace“ je určena instalačním technikům.



#### Upozornění

Dříve, než zahájíte provoz, si pozorně přečtěte tento návod a pečlivě jej uschovejte.

Případně předejte návod dalšímu uživateli.

---

### 1.1 Bezpečnostní pokyny

#### 1.1.1 Struktura bezpečnostních pokynů





#### UVOZUJÍCÍ SLOVO - Druh nebezpečí

Zde jsou uvedeny možné následky nedodržení bezpečnostních pokynů.

► Zde jsou uvedena opatření k odvrácení nebezpečí.

### 1.1.2 Symboly, druh nebezpečí

Symbol	Druh nebezpečí
	Úraz
	Úraz elektrickým proudem
	Popálení (popálení, opaření)

### 1.1.3 Uvozující slova

UVOZUJÍCÍ SLOVO	Význam
NEBEZPEČÍ	Pokyny, jejichž nedodržení má za následek vážné nebo smrtelné úrazy.
VÝSTRAHA	Pokyny, jejichž nedodržení může mít za následek vážné nebo smrtelné úrazy.
POZOR	Pokyny, jejichž nedodržení může mít za následek středně vážné nebo lehké úrazy.

## 1.2 Jiné symboly použité v této dokumentaci



### Upozornění

Pokyny jsou odděleny vodorovnými čarami nad a pod textem. Obecné pokyny jsou označeny symbolem zobrazeným vedle.

► Texty upozornění čtěte pečlivě.

### Symbol



Věcné škody  
(poškození přístroje, následně škody, poškození životního prostředí)



Likvidace přístroje

► Tento symbol vás vyzývá k určitému jednání. Potřebné úkony jsou popsány po jednotlivých krocích.

## 1.3 Měrné jednotky



### Upozornění

Pokud není stanoveno jinak, jsou rozměry uvedeny v milimetrech.

## 2. Zabezpečení

### 2.1 Správné používání

Přístroj je určen k použití v domácnostech. Mohou jej tedy bezpečně obsluhovat neškolené osoby. Lze jej používat i mimo domácnosti, např. v drobném průmyslu, pokud je provozován stejným způsobem jako v domácnostech.

Přístroj slouží k ohřevu pitné vody nebo k dodatečnému ohřevu přehřáté vody. Přístroj je určen pro umyvadlo k mytí rukou.

Jiné použití nebo použití nad rámec daného rozsahu je považováno za použití v rozporu s určením. K použití v souladu s určením patří také dodržování tohoto návodu a návodů k používanému příslušenství.

### 2.2 Všeobecné bezpečnostní pokyny



#### NEBEZPEČÍ - opaření

Armatura může dosáhnout teploty až 55 °C. Pokud je teplota na výstupu vyšší než 43 °C, hrozí nebezpečí opaření.



#### VÝSTRAHA úraz

Přístroj smí používat děti od 3 let a osoby se sníženými fyzickými, sensorickými nebo mentálními schopnostmi nebo s nedostatečnými zkušenostmi a znalostmi pouze pod dozorem, nebo poté, co byly poučeny o bezpečném používání přístroje a jsou si vědomy nebezpečí, která z jeho používání plynou. Nenechávejte děti, aby si s přístrojem hrály. Čištění a uživatelskou údržbu nesmějí provádět děti bez dozoru.



#### NEBEZPEČÍ - úraz elektrickým proudem

Poškozené elektrické přírodní vedení smí vyměnit pouze autorizovaný servis. Tím je vyloučeno možné ohrožení.



#### Věcné škody

Chraňte přístroj a armaturu před mrazem.



#### Věcné škody

Používejte jen dodaný speciální regulátor průtoku. Zamezte výskytu vodního kamene na výtocích z armatur (viz kapitola „Čištění, ošetřování a údržba“).

### 2.3 Kontrolní symbol

Viz typový štítek na přístroji.

### 3. Popis přístroje

Elektronicky regulovaný malý průtokový ohříváč vody udržuje stálou teplotu na výtoku nezávisle na teplotě přítoku až na hranici výkonu.

Přístroj je od výrobce nastaven na teplotu potřebnou k mytí rukou. Jakmile je dosaženo této teploty, elektronika automaticky omezí výkon. Výkon se přizpůsobí požadované teplotě a zamezí se tak překročení teploty.

Přístroj ohřívá vodu přímo na odběrném místě při otevření armatury. Vzhledem ke krátkým rozvodům vznikají malé ztráty energie a vody.

Výkon ohřevu vody závisí na teplotě studené vody, topném výkonu a průtoku.

Topný systém s holou spirálou je určen pro vodu s nízkým nebo běžným obsahem vodního kamene. Systém ohřevu je do značné míry odolný vůči usazování vápníku. Topný systém zajišťuje rychlou a efektivní přípravu teplé vody k umyvadlu.

Autorizovaný servis může nastavit maximální hodnoty teploty a objemového průtoku (viz kapitola „Uvedení do provozu/Nastavení“).

Vestavěním dodaného speciálního regulátoru průtoku dosáhnete optimálního průtoku vody.

### 4. Nastavení

Jakmile otevřete teplovodní ventil na armatuře nebo aktivujete senzor senzorové armatury, topný systém přístroje se automaticky zapne. Voda se ohřívá. Teplotu vody lze upravovat armaturou.

Aktivační množství a omezení objemového proudu viz kapitola „Technické údaje“.

#### Zvýšení teploty

- ▶ Průtok omezte na armatuře.

#### Snížení teploty

- ▶ Otevřete více armaturu nebo přimíchejte více studené vody.

#### Po přerušení přívodu vody

Viz kapitola „Uvedení do provozu/Opětovné uvedení do provozu“.

## 5. Čištění, péče a údržba

- ▶ Nepoužívejte abrazivní čisticí prostředky nebo prostředky obsahující rozpouštědla. K ošetřování a údržbě přístroje stačí vlhká textilie.
- ▶ Kontrolujte pravidelně armatury. Vodní kámen na výtocích z armatur odstraňte běžnými prostředky k odstranění vodního kamene.
- ▶ Nechejte odborníka pravidelně provést kontrolu elektrické bezpečnosti přístroje.
- ▶ Zbavte speciální regulátor průtoku v armatuře vodního kamene nebo jej pravidelně vyměňujte (viz kapitola „Popis přístroje / příslušenství“).

## 6. Odstranění problémů

Problém	Příčina	Odstranění
I když je ventil teplé vody zcela otevřen, přístroj se nezapne.	Výpadek napájení přístroje.	Zkontrolujte pojistky vnitřní instalace.
	Regulátor průtoku v armatuře je zanesen vodním kamenem nebo je znečištěn. Je přerušen přívod vody.	Očistěte speciální regulátor průtoku a/nebo zbavte jej vodního kamene či vyměňte. Odvzdušněte přístroj a přívod studené vody (viz kapitola „Nastavení“).
Není dosaženo požadované teploty.	Maximální teplota je v přístroji nastavena příliš nízko.	Nechejte kvalifikovaného instalátéra provést nové nastavení maximální teploty.
	Přístroj dosahuje hranici výkonu.	Změňte průtok.

Pokud nelze příčinu odstranit, kontaktujte odborníka. K získání lepší a rychlejší pomoci sdělte číslo z typového štítku (000000-0000-00000).

Model: <input type="text" value="EIL . . ."/>	Mod. č.: <input type="text" value="000000"/>
Výr. č.: <input type="text" value="0000-00000"/>	



# INSTALACE

## 7. Zabezpečení

Instalaci, uvedení do provozu, údržbu a opravy přístroje smí provádět pouze autorizovaný servis.

### 7.1 Všeobecné bezpečnostní pokyny

Řádnou funkci a spolehlivý provoz lze zaručit pouze v případě použití původního příslušenství a originálních náhradních dílů určených pro tento přístroj.



#### Věcné škody

Dodržujte maximální teplotu přítoku. Při vyšších teplotách může dojít k poškození přístroje. Vstupní teplotu lze snížit pomocí centrální termostatické armatury.



#### VÝSTRAHA elektrický proud

Tento přístroj obsahuje kondenzátory, které se po odpojení od elektrické sítě vybíjí. Vybíjecí napětí kondenzátoru může krátkodobě činit > 34 V DC.

## 7.2 Předpisy, normy a ustanovení



#### Upozornění

Dodržujte všechny národní a místní předpisy a ustanovení.

Měrný elektrický odpor vody nesmí být menší než hodnota uvedená na typovém štítku. V případě propojení několika vodovodních sítí musíte vzít v úvahu nejnižší elektrický odpor vody (viz kapitolu „Technické údaje/Tabulka s technickými údaji“). Hodnoty měrného elektrického odporu vody nebo elektrické vodivosti vody zjistíte u vašeho dodavatele vody.

## 8. Popis přístroje

### 8.1 Rozsah dodávky

Spolu s přístrojem je dodáváno:

- Sítko v přívodu studené vody
- Speciální regulátor průtoku
- Připojovací hadice 3/8, délka 500 mm, s těsněními\*
- Tvarovku T 3/8\*
- Firemní logo pro montáž nad umyvadlo

\* pro připojení jako tlakový přístroj

### 8.2 Příslušenství

#### Speciální regulátor průtoku



##### Upozornění

Vestavěním dodaného speciálního regulátoru průtoku do armatury dosáhnete optimálního průtoku vody.

#### Armatury

- Používejte vhodné armatury.

#### Beztlaké armatury

- MAW (OT) Nástěnná armatura pro montáž nad umyvadlo
- MAZ (UT) Dvoukohoutková armatura pro umyvadlo
- MAE (UTE) Páková armatura pro umyvadlo

#### Armatury odolné proti tlaku

Vhodné armatury odolné proti tlaku jsou k dostání u specializovaného prodejce.

### 9. Příprava

- Důkladně vypláchněte vodovodní vedení.

#### Vodovodní instalace

Pojistný ventil není nutný.

### 10. Montáž

#### 10.1 Místo montáže

Přístroj namontujte v prostorách, ve kterých nedochází k poklesu teploty pod bod mrazu, v blízkosti odběrné armatury.

Pamatujte na přístupnost bočních upevňovacích šroubů krytů.

Přístroj je vhodný pro montáž pod umyvadlem (vodovodní přípojky nahoře) a pro montáž nad umyvadlem (vodovodní přípojky dole).



##### **NEBEZPEČÍ - úraz elektrickým proudem**

**Seřizovací šroub k nastavení objemového proudu je vodivý a krytí IP25 je zajištěno pouze při namontované zadní stěně přístroje.**

- Vždy namontujte zadní stěnu přístroje.

# INSTALACE

## Montáž

### 10.2 Alternativy montáže

#### 10.2.1 Montáž pod umyvadlo

##### Beztlaký, s beztlakovou armaturou

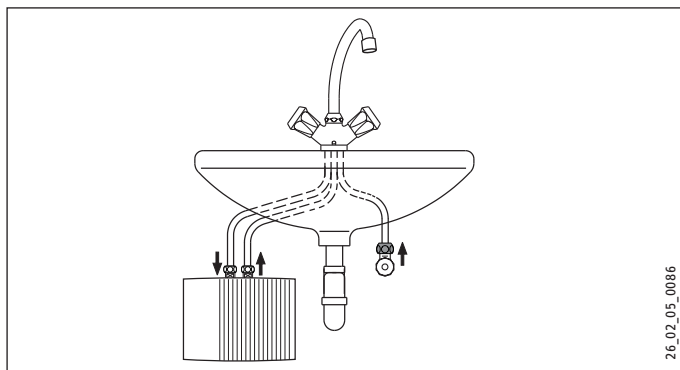

##### Tlakový, s tlakovou armaturou

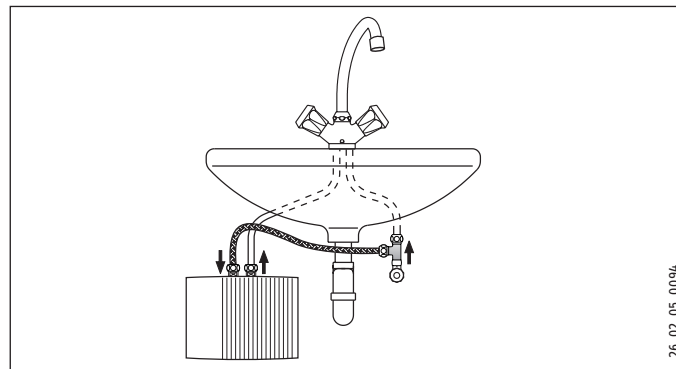

# INSTALACE

## Montáž

### Montáž přístroje



#### Upozornění

- ▶ Namontujte přístroj na stěnu.  
Stěna musí mít dostatečnou nosnost.

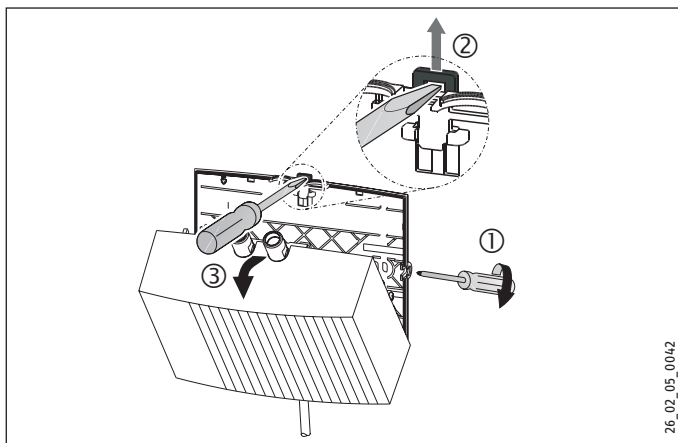

26\_02\_05\_0042

- ▶ Uvolněte upevňovací šrouby víka o dvě otáčky.
- ▶ Odblokujte západku šroubovákem.
- ▶ Sejměte víko přístroje s topným systémem směrem dopředu.
- ▶ Vylomte kleštěmi průchozí otvor ve víku přístroje pro elektrické přívodní vedení. V případě potřeby upravte okraj pilníkem.

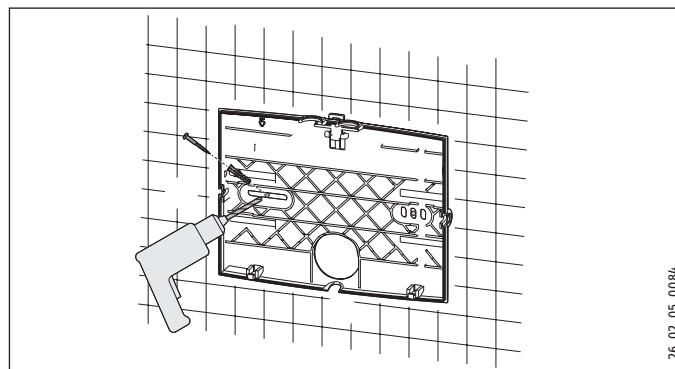

26\_02\_05\_0084

- ▶ Jako vrtací šablonu použijte zadní stěnu přístroje.
- ▶ Připevněte zadní stěnu přístroje vhodnými hmoždinkami a šrouby ke stěně.

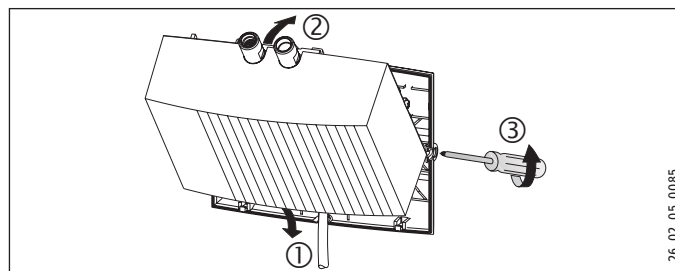

26\_02\_05\_0085

- ▶ Protáhněte elektrické přívodní vedení průchodkou v zadní stěně.

## INSTALACE

### Montáž

- ▶ Zavěste víko přístroje s topným systémem dole.
- ▶ Zatlačte topný systém do západky.
- ▶ Upevněte víko přístroje šrouby k uchycení víka.

#### Montáž armatury

- ▶ Namontujte armaturu. Dodržujte přitom návod k obsluze a instalaci armatury.



#### Věcné škody

- ▶ Při montáži všech přípojek je nutné na přístroji použít k přidržování klíč SW 14.

#### Tlaková armatura



#### Upozornění

- ▶ Namontujte dodanou přípojovací hadici 3/8 a tvarovku T 3/8.

#### 10.2.2 Montáž pod umyvadlem, beztlaková, s beztlakovou armaturou

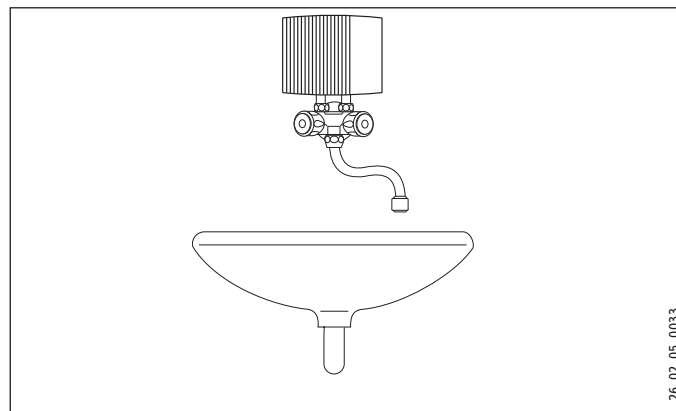

#### Montáž armatury

- ▶ Namontujte armaturu. Dodržujte přitom návod k obsluze a instalaci armatury.



#### Věcné škody

- ▶ Při montáži všech přípojek musíte na přístroji použít k přidržování klíč SW 14, viz kapitola „Alternativy montáže/Montáž pod umyvadlo“.

# INSTALACE

## Montáž

### Montáž přístroje

- ▶ Namontujte přístroj s vodovodními přípojkami k armatuře.

### 10.3 Připojení přívodu elektrické energie



**NEBEZPEČÍ - úraz elektrickým proudem**  
Veškerá elektrická zapojení a instalace provádějte podle předpisů.



**NEBEZPEČÍ - úraz elektrickým proudem**  
Pamatujte, že přístroj musí být připojen k ochrannému vodiči.  
Přístroj musí být možné odpojit od síťové přípojky na všech pólech na vzdálenost nejméně 3 mm.



**NEBEZPEČÍ - úraz elektrickým proudem**  
Přístroje jsou v dodaném stavu vybaveny elektrickým přívodním vedením (EIL 3 Premium se zástrčkou). Připojení k pevnému elektrickému rozvodu je možné, pokud má průřez minimálně odpovídající standardnímu napájecímu kabelu přístroje. Maximální možný průřez vedení je 3 x 6 mm<sup>2</sup>.  
▶ Při montáži přístroje nad umyvadlo musíte vést elektrické přívodní vedení za přístrojem.



#### Věcné škody

Při připojení do zásuvky s ochranným kontaktem (jde-li o přívodní vedení se zástrčkou) dbejte na to, aby zásuvka po instalaci přístroje byla volně přístupná.



#### Věcné škody

Dodržujte údaje uvedené na typovém štítku. Uvedené napětí se musí shodovat se sítovým napětím.

- ▶ Elektrické přívodní vedení zapojte podle schématu elektrického zapojení (viz kapitola „Technické údaje/Schéma elektrického zapojení“).

### 11. Uvedení do provozu

#### 11.1 První uvedení do provozu



- ▶ Naplňte přístroj opakovaným odběrem vody na armatuře, dokud nejsou rozvodná síť a přístroj zbaveny vzduchu.
- ▶ Proveďte kontrolu těsnosti.
- ▶ Zasuňte zástrčku přívodního vedení, pokud je k dispozici, do zásuvky s ochranným kontaktem, nebo aktivujte pojistku.
- ▶ Zkontrolujte funkci přístroje.
- ▶ Při montáži nad umyvadlem musíte firemní logo přelepit přiloženým firemním logem.

#### 11.2 Předání přístroje

- ▶ Vysvětlíte uživateli funkci přístroje a seznámte ho se způsobem jeho užívání.
- ▶ Upozorníte uživatele na možná rizika, především na nebezpečí opaření.
- ▶ Předajte tento návod.

#### 11.3 Opětné uvedení do provozu



##### Věcné škody

Po přerušení dodávky vody musíte přístroj opětovně uvést do provozu pomocí následujících kroků, aby nedošlo k poškození topného systému s holou spirálou.

- ▶ Odpojte přístroj od napětí. Za tímto účelem odpojte zástrčku elektrického přívodního vedení, je-li k dispozici, nebo vypněte pojistku.
- ▶ Viz kapitola „Prvotní uvedení do provozu“.

#### 11.4 Nastavení

Maximální hodnoty průtoku a teploty lze změnit.



**NEBEZPEČÍ - úraz elektrickým proudem**  
Nastavení průtoku a teploty jsou přípustná pouze tehdy, jestliže je přístroj odpojen od sítě.

- ▶ Odpojte přístroj na všech pólech od sítě.



**NEBEZPEČÍ - úraz elektrickým proudem**  
Seřizovací šroub ke změně nastavení průtoku a potenciometr k nastavení teploty jsou pod napětím, pokud není přístroj odpojen od sítě.

## INSTALACE

### Uvedení do provozu

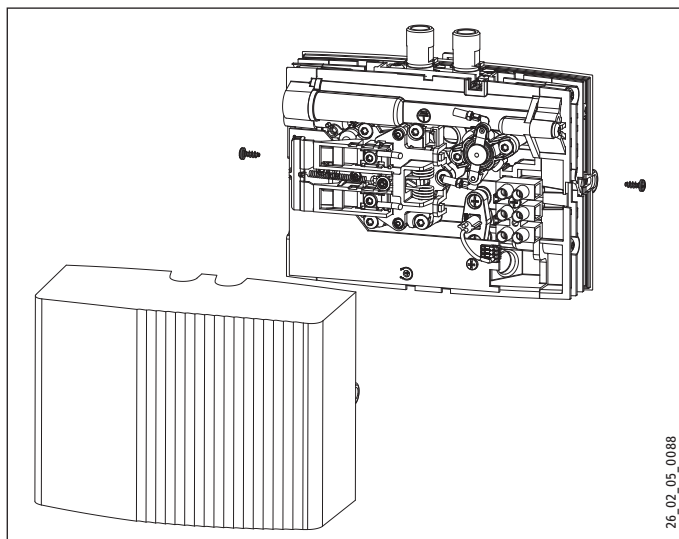

- ▶ Sejměte kryt přístroje.

### Nastavte maximální teplotu.

Tovární nastavení: 38 °C

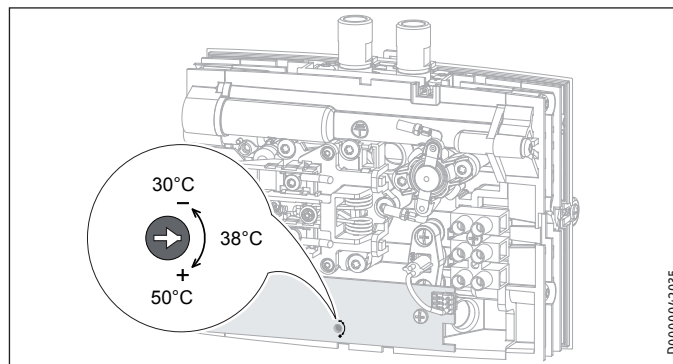

- ▶ Nastavte potenciometr šroubovákem na požadovanou maximální teplotu.
- ▶ Namontujte kryt přístroje.



### Omezení průtoku

Tovární nastavení: Maximální průtok

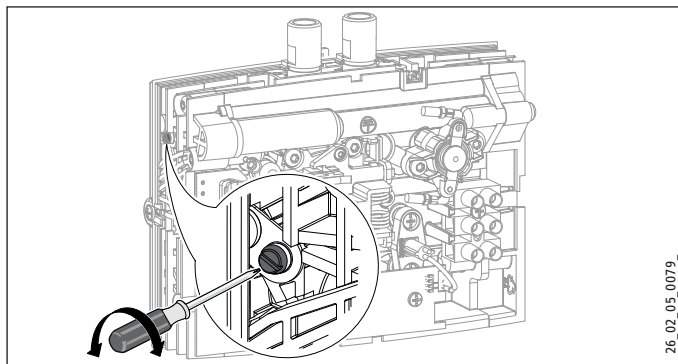

- ▶ Seřizovacím šroubem nastavte požadovaný objemový průtok:
- Nejmenší objemový průtok = šroub je zašroubován až na doraz.
- Největší objemový průtok = šroub je vyšroubován až k dorazu.
- ▶ Namontujte kryt přístroje.

### 12. Uvedení mimo provoz

- ▶ Odpojte přístroj pojistkou v domovní instalaci od elektrického proudu nebo odpojte zástrčku přívodního kabelu.
- ▶ Vypustěte vodu z přístroje (viz kapitolu „Údržba“).

### 13. Odstraňování poruch

Problém	Příčina	Odstranění
I když je ventil teplé vody zcela otevřen, přístroj se nezapne.	Regulátor průtoku v armatuře je zanesen vodním kamenem nebo je znečištěn. Průtok je nastaven na příliš nízkou hodnotu.	Očistěte speciální regulátor průtoku a/nebo zbavte jej vodního kamene či vyměňte. Zvětšete průtok.
	Sítka v přívodu studené vody je ucpané. Topný systém je vadný.	Uzavřete přívod studené vody a vyčistěte sítka. Změřte odpor topného systému, případně přístroj vyměňte.
	Aktivoval se bezpečnostní omezovač tlaku.	Odstraňte příčinu závady. Vypněte přístroj a uvolněte tlak ve vodovodním potrubí. Aktivujte bezpečnostní omezovač tlaku.
Není dosaženo požadované teploty.	Přístroj dosahuje hranici výkonu.	Zmenšete průtok.

### Indikace světelné diody

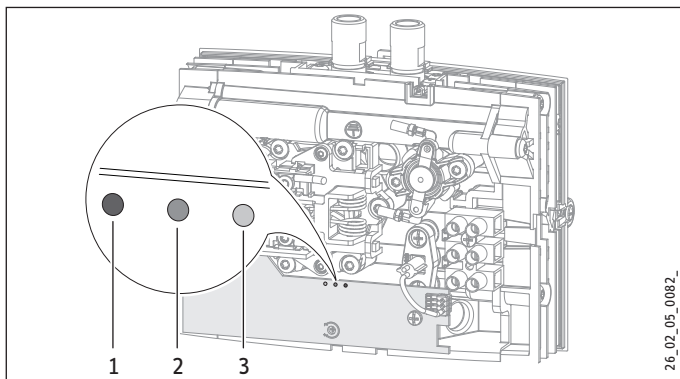

- 1 Červená indikace při poruše
- 2 Žlutá indikace v topném režimu
- 3 Zelená indikace při napájení elektroniky

### Aktivace bezpečnostního omezovače tlaku

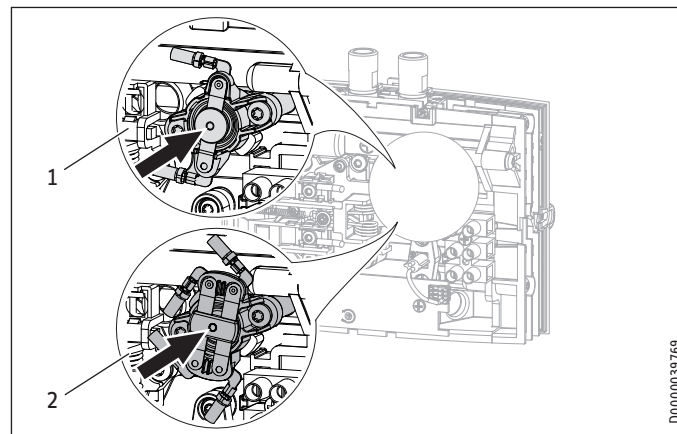

- 1 Jednopolový bezpečnostní omezovač tlaku EIL 4 Premium / EIL 6 Premium
- 2 Dvupólóvový bezpečnostní omezovač tlaku EIL 3 Premium / EIL 7 Premium

### 14. Údržba



**NEBEZPEČÍ - úraz elektrickým proudem**  
Při všech činnostech odpojte přístroj na všech pólech od sítě.

#### 14.1 Vypuštění přístroje



**NEBEZPEČÍ - opaření**  
Při vypouštění může vytékat horká voda.

Pokud je nutné přístroj z důvodu údržby nebo při nebezpečí zamrznutí z důvodu ochrany kompletní instalace vyprázdnit, postupujte takto:

- ▶ Uzavřete ventil na přívodu studené vody.
- ▶ Otevřete odběrný ventil.
- ▶ Odpojte od přístroje vodovodní přípojky.

#### 14.2 Vyčistění sítka

Vestavěné sítko lze vyčistit po demontáži přívodu studené vody.

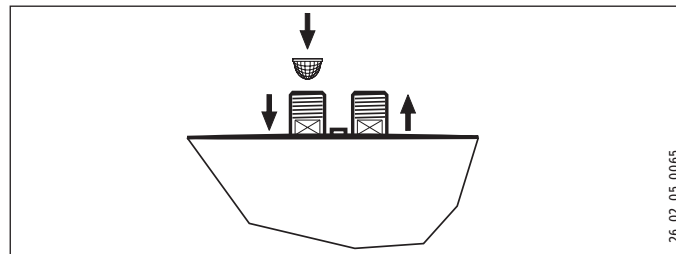

### 14.3 Kontroly podle VDE 0701/0702

#### Kontrola ochranného vodiče

- ▶ Zkontrolujte ochranný vodič (v Německu např. DGUV A3) na kontaktu ochranného vodiče a na přípojovacích hrdlech přístroje.

#### Izolační odpor

Vzhledem k elektronickému ovládání tohoto přístroje nelze provést měření izolačního odporu podle VDE 0701/0702.

- ▶ Ke kontrole účinnosti izolačních vlastností tohoto přístroje doporučujeme provést měření rozdílového proudu ochranného vodiče / svodového proudu podle VDE 0701/0702 (obrázek C.3b).

### 14.4 Uložení přístroje

- ▶ Demontovaný přístroj skladujte tak, aby byl chráněn před mrazem. Případné zbytky vody v přístroji mohou zmrznout a způsobit škody.

### 14.5 Výměna přívodního vedení u EIL 6 Premium

- ▶ U EIL 6 Premium musíte v případě výměny použít elektrické přívodní vedení s průřezem 4 mm<sup>2</sup>.

## 15. Technické údaje

### 15.1 Rozměry a přípojky

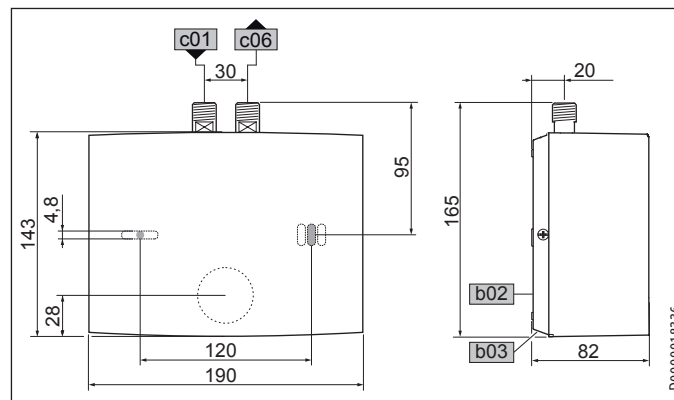

b02	Průchodka el. rozvodu I		
b03	Průchodka el. vodičů II		
c01	Vstup studené vody	Vnější závit	G 3/8 A
c06	Výstup teplé vody	Vnější závit	G 3/8 A

# INSTALACE

## Technické údaje

### 15.2 Schéma elektrického zapojení

#### 15.2.1 EIL 3 Premium 1/N/PE ~ 200–240 V

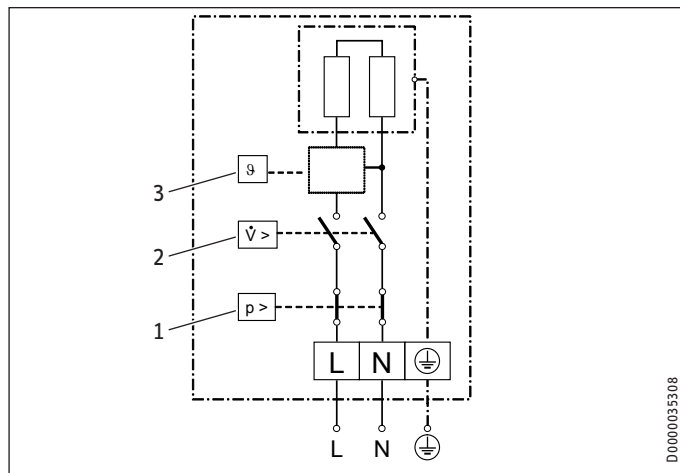

- 1 Bezpečnostní omezovač tlaku
- 2 Diferenciální tlakový spínač
- 3 Elektronika s čidlem výstupní teploty

#### 15.2.2 EIL 4 Premium a EIL 6 Premium 1/N/PE ~ 200–240 V

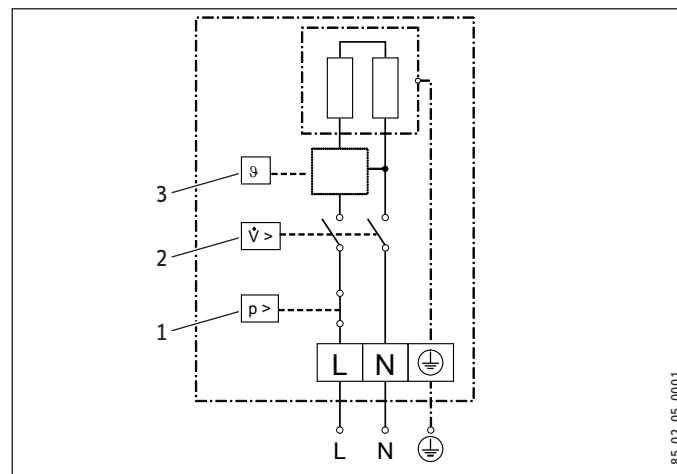

- 1 Bezpečnostní omezovač tlaku
- 2 Diferenciální tlakový spínač
- 3 Elektronika s čidlem výstupní teploty



#### Věcné škody

- Při pevném připojení připojte elektrické přívodní vedení podle označení na svorce se zdířkami.

# INSTALACE

## Technické údaje

### 15.2.3 EIL 7 Premium 2/PE ~ 380-400 V

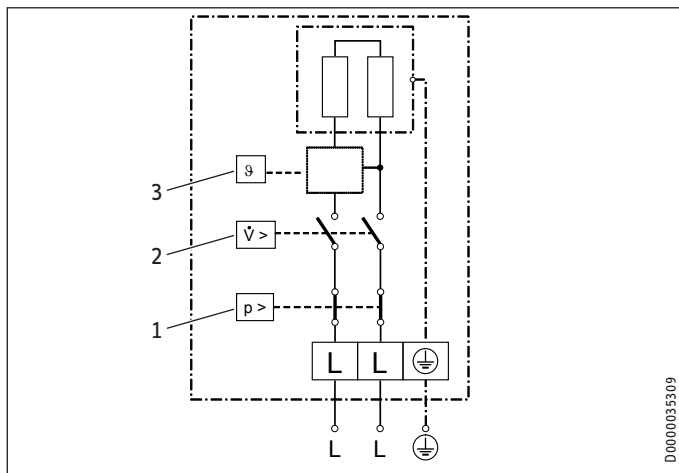

- 1 Bezpečnostní omezovač tlaku
- 2 Diferenciální tlakový spínač
- 3 Elektronika s čidlem výstupní teploty

### 15.3 Zvýšení teploty

Při napětí 230 V / 400 V dochází k následujícímu zvýšení teploty:

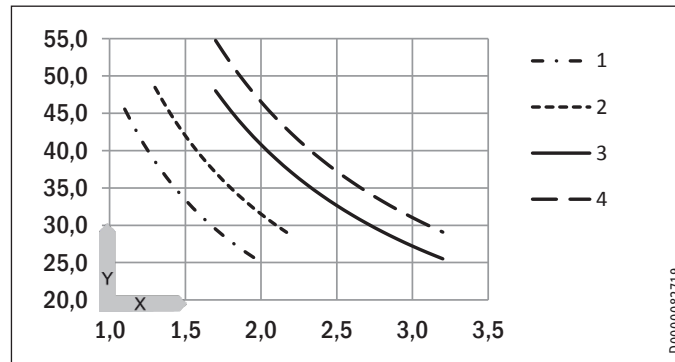

- X Průtok v l/min  
Y Zvýšení teploty v K
- 1 3,5 kW - 230 V
  - 2 4,4 kW - 230 V
  - 3 5,7 kW - 230 V
  - 4 6,5 kW - 400 V

#### Příklad EIL 3 Premium s výkonem 3,5 kW

Objemový proud	l/min	2,0
Zvýšení teploty	K	25
Teplota přiváděné studené vody	°C	12
Maximální možná teplota na výtoku	°C	37

# INSTALACE

## Technické údaje

### 15.4 Oblasti použití

**Měrný elektrický odpor a měrná elektrická vodivost viz „Tabulka s technickými údaji“.**

Údaj podle normy při 15 °C			20 °C			25 °C		
Měrný odpor $\sigma \leq$	Měrná vodivost $\rho \geq$		Měrný odpor $\sigma \leq$	Měrná vodivost $\rho \geq$		Měrný odpor $\sigma \leq$	Měrná vodivost $\rho \geq$	
$\geq \Omega\text{cm}$	mS/m	$\mu\text{S/cm}$	$\geq \Omega\text{cm}$	mS/m	$\mu\text{S/cm}$	$\geq \Omega\text{cm}$	mS/m	$\mu\text{S/cm}$
1000	100	1000	890	112	1124	815	123	1227
1300	77	769	1175	85	851	1072	93	933

### 15.5 Údaje ke spotřebě energie

List technických údajů k výrobku: Běžné zařízení k přípravě teplé vody v souladu s nařízením (EU) č. 812/2013 | 814/2013

	EIL 3 Premium	EIL 4 Premium	EIL 6 Premium	EIL 7 Premium
	200134	200135	200136	200137
Výrobce	STIEBEL ELTRON	STIEBEL ELTRON	STIEBEL ELTRON	STIEBEL ELTRON
Zátěžový profil	XXS	XXS	XXS	XS
Třída energetické účinnosti	A	A	A	A
Energetická účinnost	%	39	38	39
Roční spotřeba el. energie	kWh	478	478	467
Nastavení teploty od výrobce	°C	38	38	38
Hladina akustického výkonu	dB(A)	15	15	15
Zvláštní pokyny k měření účinnosti		žádné	žádné	žádné
Denní spotřeba el. energie	kWh	2,200	2,200	2,130

# INSTALACE

## Technické údaje

### 15.6 Tabulka údajů

	EIL 3 Premium				EIL 4 Premium				EIL 6 Premium				EIL 7 Premium		
	200134				200135				200136				200137		
<b>Elektrotechnické údaje</b>															
Jmenovité napětí	V	200	220	230	240	200	220	230	240	200	220	230	240	380	400
Jmenovitý výkon	kW	2,7	3,2	3,53	3,8	3,3	4,0	4,4	4,8	4,3	5,2	5,7	6,2	5,9	6,5
Jmenovitý proud	A	13,3	14,5	15,2	15,8	16,7	18,2	19,1	20,0	21,6	23,6	24,7	25,8	15,5	16,3
Jištění	A	16				20				25	25	25	32	16	20
Frekvence	Hz	50/60				50/60				50/60				50/-	50/-
Fáze		1/N/PE				1/N/PE				1/N/PE				2/PE	
Specifický odpor $\rho_{15} \geq$ (při $\vartheta$ studeně $\leq 25$ °C)	$\Omega$ cm	1000				1000				1000				1000	
Specifická vodivost $\sigma_{15} \leq$ (při $\vartheta$ studená $\leq 25$ °C)	$\mu$ S/cm	1000				1000				1000				1000	
Měrný odpor $\rho_{15} \geq$ (při $\vartheta$ studená $> 25$ °C)	$\Omega$ cm	1300				1300				1300				1300	
Měrná vodivost $\sigma_{15} \leq$ (při $\vartheta$ studená $> 25$ °C)	$\mu$ S/cm	770				770				770				770	
Max. impedance sítě při 50 Hz	$\Omega$	0,083	0,079	0,076		0,065	0,063	0,06		0,049	0,047	0,045		0,236	0,225
<b>Přípojky</b>															
Vodovodní přípojka		G 3/8 A				G 3/8 A				G 3/8 A				G 3/8 A	
<b>Meze použitelnosti</b>															
Max. dovolený tlak	MPa	1				1				1				1	
Max. teplota přítoku pro dodatečný ohřev	°C	50				50				50				50	
<b>Hodnoty</b>															
Max. povolená vstupní teplota vody	°C	55				55				55				55	
Rozsah nastavení teploty teplé vody	°C	30-50				30-50				30-50				30-50	
Zap	l/min	$>1,5$				$>1,8$				$>2,2$				$>2,2$	
Tlakové ztráty při objemovém průtoku	MPa	0,05				0,06				0,07				0,07	
Objemový průtok pro tlakovou ztrátu	l/min	1,5				1,8				2,2				2,2	
Omezení průtoku při	l/min	2,0				2,2				3,2				3,2	
Výkon teplé vody	l/min	2,0				2,2				3,2				3,7	
$\Delta\vartheta$ při výkonu teplé vody	K	25				25				25				25	



# INSTALACE

## Technické údaje

Údaje o hydraulickém systému		EIL 3 Premium	EIL 4 Premium	EIL 6 Premium	EIL 7 Premium
Jmenovitý objem	l	0,1	0,1	0,1	0,1
Provedení					
Způsob montáže nad umyvadlo		X	X	X	X
Způsob montáže pod umyvadlo		X	X	X	X
Beztlakové provedení		X	X	X	X
Tlakové provedení		X	X	X	X
Třída krytí		1	1	1	1
Izolační blok		plast	plast	plast	plast
Zdroj tepla topného systému		holá spirála	holá spirála	holá spirála	holá spirála
Víko a zadní stěna		plast	plast	plast	plast
Barva		bílá	bílá	bílá	bílá
Krytí (IP)		IP 25	IP 25	IP 25	IP 25
Rozměry					
Výška	mm	143	143	143	143
Šířka	mm	190	190	190	190
Hloubka	mm	82	82	82	82
Délka přívodního kabelu	mm	700	700	700	700
Hmotnosti					
Hmotnost	kg	1,5	1,5	1,5	1,5



### Upozornění

Přístroj vyhovuje normě IEC 61000-3-12.

### Záruka

Pro přístroje nabyté mimo území Německa neplatí záruční podmínky poskytované našimi firmami v Německu. V zemích, ve kterých některá z našich dceřiných společností distribuuje naše výrobky, poskytuje záruku jenom tato dceřiná společnost. Takovou záruku lze poskytnout pouze tehdy, pokud dceřiná společnost vydala vlastní záruční podmínky. Jinak nelze záruku poskytnout.

Na přístroje zakoupené v zemích, ve kterých nejsou naše výrobky distribuovány žádnou z dceřiných společností, neposkytujeme žádnou záruku. Případné záruky závazně přislíbené dovozcem zůstávají proto nedotčené.

### Životní prostředí a recyklace

Pomozte nám chránit naše životní prostředí. Materiály po použití zlikvidujte v souladu s platnými národními předpisy.

## ŠPECIÁLNE POKYNY

### OBSLUHA

<b>1. Všeobecné pokyny</b>	<b>29</b>
1.1 Bezpečnostné pokyny	29
1.2 Iné označenia v tejto dokumentácii	30
1.3 Rozmerové jednotky	30
<b>2. Bezpečnosť</b>	<b>31</b>
2.1 Použitie v súlade s určením	31
2.2 Všeobecné bezpečnostné pokyny	31
2.3 Certifikačné značky	31
<b>3. Popis zariadenia</b>	<b>32</b>
<b>4. Nastavenia</b>	<b>32</b>
<b>5. Čistenie, ošetrovanie a údržba</b>	<b>33</b>
<b>6. Odstraňovanie problémov</b>	<b>33</b>

### INŠTALÁCIA

<b>7. Bezpečnosť</b>	<b>34</b>
7.1 Všeobecné bezpečnostné pokyny	34
7.2 Predpisy, normy a ustanovenia	34
<b>8. Popis zariadenia</b>	<b>34</b>
8.1 Rozsah dodávky	34
8.2 Príslušenstvo	35
<b>9. Prípravy</b>	<b>35</b>
<b>10. Montáž</b>	<b>35</b>
10.1 Miesto montáže	35
10.2 Alternatívny montáže	36

10.3 Vytvorenie elektrickej prípojky	39
<b>11. Uvedenie do prevádzky</b>	<b>40</b>
11.1 Prvé uvedenie do prevádzky	40
11.2 Odovzdanie zariadenia	40
11.3 Opätovné uvedenie do prevádzky	40
11.4 Nastavenia	40
<b>12. Vyradenie z prevádzky</b>	<b>42</b>
<b>13. Odstraňovanie porúch</b>	<b>42</b>
<b>14. Údržba</b>	<b>44</b>
14.1 Vypustenie zariadenia	44
14.2 Vyčistenie sitka	44
14.3 Kontroly podľa VDE 0701/0702	44
14.4 Skladovanie prístroja	45
14.5 Výmena elektrických napájacích káblov na module EIL 6 Premium	45
<b>15. Technické údaje</b>	<b>45</b>
15.1 Rozmery a prípojky	45
15.2 Elektrická schéma zapojenia	46
15.3 Zvýšenie teploty	47
15.4 Oblasti použitia	48
15.5 Údaje k spotrebe energie	48
15.6 Tabuľka s údajmi	49

### ZÁRUKA

### ŽIVOTNÉ PROSTREDIE A RECYKLÁCIA

# ŠPECIÁLNE POKYNY

- Deti od 3 rokov, ako aj osoby so zníženými fyzickými, sensorickými či mentálnymi schopnosťami alebo osoby s nedostatočnými skúsenosťami a vedomosťami môžu zariadenie používať pod dozorom, prípadne ak boli o bezpečnom používaní zariadenia poučené a porozumeli z toho vyplývajúcim nebezpečenstvám. Deti sa so zariadením nesmú hrať. Čistenie a používateľskú údržbu nesmú vykonávať deti bez dozoru.
- Armatúra sa môže zohriať až na teplotu 55 °C. Pri výtokových teplotách vyšších než 43 °C vzniká nebezpečenstvo obarenia.
- Zariadenie sa musí dať odpojiť od siete všetkými pólmi s minimálnou odpojovacou vzdialenosťou 3 mm.
- Uvedené napätie sa musí zhodovať so sieťovým napätím.
- Prístroj musí byť trvalo pripojený na pevnú kabeláž, s výnimkou modulu EIL 3 Premium.
- Pri poškodení alebo výmene môže sieťový pripojovací kábel nahradiť originálnym náhradným dielom iba odborný inštalatér oprávnený výrobcom.
- Upevnite prístroj tak, ako je popísané v kapitole „Inštalácia / Montáž“.
- Rešpektujte maximálny prípustný tlak (pozri kapitolu Inštalácia/Technické údaje/Tabuľka s údajmi).
- Nesmie dôjsť k poklesu hodnoty pod špecifický vodný odpor vodovodnej zásobovacej siete (pozri kapitolu Inštalácia / Technické údaje / Tabuľka s údajmi).

- Vypustite zariadenie tak, ako je popísané v kapitole „Inštalácia / Údržba / Vypustenie zariadenia“.

# OBSLUHA

## 1. Všeobecné pokyny

Kapitola Obsluha je určená používateľovi prístroja a odbornému remeselníkovi.

Kapitola „Inštalácia“ je určená odbornému montážnikovi.



### Upozornenie

Pred použitím si dôkladne prečítajte tento návod a uschovejte ho.

Tento návod prípadne odovzdajte nasledujúcemu používateľovi.

## 1.1 Bezpečnostné pokyny

### 1.1.1 Štruktúra bezpečnostných pokynov



#### SIGNÁLNE SLOVO Druh nebezpečenstva



Tu sú uvedené možné následky pri nerespektovaní bezpečnostných pokynov.

► Tu sú uvedené opatrenia na odvrátenie nebezpečenstva.

# OBSLUHA

## Všeobecné pokyny

### 1.1.2 Symboly, druh nebezpečenstva

Symbol	Druh nebezpečenstva
	Poranenie
	Zásah elektrickým prúdom
	Popálenie (popálenie, obarenie)

### 1.1.3 Signálne slová

SIGNÁLNE SLOVO	Význam
NEBEZPEČEN-STVO	Pokyny, ktorých nedodržovanie má za následok ťažké poranenia alebo smrť.
VÝSTRAHA	Pokyny, ktorých nerešpektovanie môže mať za následok ťažké poranenia alebo smrť.
POZOR	Pokyny, ktorých nedodržovanie môže viesť k stredne ťažkým alebo ľahkým poraneniám.



### 1.2 Iné označenia v tejto dokumentácii



#### Upozornenie

Upozornenia sú ohraničené horizontálnymi čiarami nad a pod textom. Všeobecné pokyny sú označené vedľa uvedeným symbolom.

► Pozorne si prečítajte texty upozornení.

Symbol	
	Vecné škody (škody na zariadení, následné škody, škody na životnom prostredí)
	Likvidácia zariadenia

► Tento symbol vám signalizuje, že musíte niečo urobiť. Potrebné postupy sú popísané krok za krokom.

### 1.3 Rozmerové jednotky



#### Upozornenie

Ak nie je uvedené inak, použitá jednotka miery je milimeter.

## 2. Bezpečnosť

### 2.1 Použitie v súlade s určením

Zariadenie je určené na používanie v domácom prostredí. Bezpečne ho môžu používať aj osoby, ktoré neboli o používaní poučené. Zariadenie sa môže používať aj v inom ako domácom prostredí, napr. v malých prevádzkach, ak sa používa rovnakým spôsobom.

Prístroj slúži na ohrev pitnej vody alebo na dohrev predhriatej vody. Prístroj je určený pre umývadlo.

Iné použitie alebo použitie nad určený rámec sa pokladá za použitie v rozpore s určením. K použitiu v súlade s určením patrí aj dodržovanie tohto návodu, ako aj návodov pre použité príslušenstvo.

### 2.2 Všeobecné bezpečnostné pokyny



#### NEBEZPEČENSTVO Obarenie

Armatúra sa môže zohriať až na teplotu 55 °C. Pri výtokových teplotách vyšších než 43 °C vzniká nebezpečenstvo obarenia.



#### VÝSTRAHA Poranenie

Deti od 3 rokov ako aj osoby so zníženými fyzickými, senzorickými či mentálnymi schopnosťami, alebo osoby s nedostatočnými skúsenosťami a vedomosťami môžu zariadenie používať pod dozorom, prípadne ak boli o bezpečnom používaní zariadenia poučené a porozumeli z toho vyplývajúcim nebezpečenstvám. Deti sa so zariadením nesmú hrať. Čistenie a používateľskú údržbu nesmú vykonávať deti bez dozoru.



#### NEBEZPEČENSTVO Zásah elektrickým prúdom

Poškodené elektrické napájacie káble musí vymeniť odborný remeselník. Vďaka tomu sa vylúči možné ohrozenie.



#### Materiálne škody

Prístroj a armatúru chráňte pred mrazom.



#### Materiálne škody

Používajte iba dodaný špeciálny prúdový regulátor. Predchádzajte zavápneniu výtokov armatúry (pozri kapitolu „Čistenie, ošetrovanie a údržba“).

### 2.3 Certifikačné značky

Pozri typový štítok na zariadení.

### 3. Popis zariadenia

Elektronicky regulovaný mini prietokový ohrievač udržiava konštantnú výtokovú teplotu nezávisle od prívodnej teploty až po hranicu výkonu.

Prístroj je od výroby nastavený na výtokovú teplotu vhodnú na umývanie rúk. Keď je teplota dosiahnutá, elektronika automaticky zníži výkon. Výkon sa prispôsobí požadovanej teplote, takže teplota sa viac nezvyšuje.

Prístroj ohreje vodu priamo na odbernom mieste, hneď ako sa otvorí armatúra. Vďaka krátkym rozvodom dochádza k minimálnym energetickým a tepelným stratám.

Teplododný výkon závisí od teploty studenej vody, ohrievacieho výkonu a prietokového množstva.

Ohrievací systém neizolovaným vodičom je určený pre vodu s vysokým aj nízkym obsahom vápnika. Ohrevný systém je do veľkej miery odolný voči zavápneniu. Ohrevný systém zabezpečuje rýchlu a efektívnu prípravu teplej vody pre umývadlo.

Odborný remeselník môže nastaviť maximálne hodnoty teploty a objemového prietoku (pozri kapitolu Uvedenie do prevádzky/ Nastavenia).

Namontovaním priloženého špeciálneho prúdového regulátora dosiahnete optimálny prúd vody.

### 4. Nastavenia

Hneď ako otvoríte teplododný ventil na armatúre alebo aktivujete snímač sensorovej armatúry, automaticky sa zapne ohrevný systém prístroja. Voda sa ohreje. Teplotu vody môžete meniť pomocou armatúry:

Zapínacie množstvo a obmedzenie prietoku pozri v kapitole Technické údaje.

#### Zvýšenie teploty

- ▶ Pomocou armatúry znížte prietokové množstvo.

#### Zníženie teploty

- ▶ Otvorte viac armatúru alebo primiešajte viac studenej vody.

#### Po prerušení zásobovania vodou

Pozri kapitolu Uvedenie do prevádzky / Opätovné uvedenie do prevádzky.



## 5. Čistenie, ošetrovanie a údržba

- ▶ Nepoužívajte čistiace prostriedky s obsahom abrazívnych látok alebo rozpúšťadiel. Na ošetrovanie a čistenie zariadenia vám postačí vlhká utierka.
- ▶ Pravidelne kontrolujte armatúry. Vápnik na výtoku armatúr môžete odstrániť pomocou bežných odváňovacích prostriedkov.
- ▶ Nechajte odborného montážnika pravidelne skontrolovať elektrickú bezpečnosť na zariadení.
- ▶ Špeciálny prúdový regulátor v armatúre pravidelne odváňujte alebo ho vymieňajte za nový (pozri kapitolu Popis prístroja / Príslušenstvo).

## 6. Odstraňovanie problémov

Problém	Príčina	Odstránenie
Zariadenie sa aj napriek úplne otvorenému teplovodnému ventilu nezapína.	Na zariadení nie je prítomné žiadne napätie.	Skontrolujte poistku domovej inštalácie.
	Prúdový regulátor v armatúre je zavápnený alebo zanesený.	Vyčistíte a/alebo odváňnite prúdový regulátor alebo ho vymeňte za nový.
	Zásobovanie vodou je prerušené.	Odvzdušnite prístroj a prívod studenej vody (pozri kapitolu Nastavenia).
Požadovaná teplota sa nedosahuje.	Maximálna teplota je v prístroji nastavená na príliš nízku hodnotu.	Nechajte maximálnu teplotu znovu nastaviť odborným remeselníkom.
	Prístroj je na hranici výkonu.	Znížte objemový prietok.

Ak neviete príčinu odstrániť, zavolajte odborného montážnika. Kvôli lepšej a rýchlejšej pomoci uveďte číslo z typového štítku (000000-0000-00000).

Model:  E-č.:

F-č.:

# INŠTALÁCIA

## 7. Bezpečnosť

Inštaláciu, uvedenie do prevádzky ako aj údržbu a opravu zariadenia smie vykonávať iba odborný montážnik.

### 7.1 Všeobecné bezpečnostné pokyny

Bezchybnú funkciu a prevádzkovú bezpečnosť zaručujeme len vtedy, ak sa používa originálne príslušenstvo a originálne náhradné diely, ktoré sú pre prístroj určené.



#### Materiálne škody

Dodržiavajte maximálnu prípustnú prírodnú teplotu. Pri vyšších teplotách sa zariadenie môže poškodiť. Prostredníctvom centrálnej termostatickej armatúry môžete obmedziť prírodnú teplotu.



#### VÝSTRAHA Zásah elektrickým prúdom

Tento prístroj obsahuje kondenzátory, ktoré sa po odpojení od elektrickej siete vybíjajú. Vybíjacie napätie kondenzátora môže eventuálne krátkodobo dosahovať > 34 V DC.

## 7.2 Predpisy, normy a ustanovenia



#### Upozornenie

Dbajte na všetky vnútroštátne a regionálne predpisy a ustanovenia.

Špecifický elektrický odpor vody nesmie byť nižší ako jeho hodnota uvedená na typovom štítku. Pri prepojenej vodovodnej sieti musíte zohľadňovať najnižší elektrický odpor vody (pozri kapitolu Technické údaje / Tabuľka s údajmi). Špecifický elektrický odpor alebo elektrickú vodivosť vody sa dozviete od vodárenskej spoločnosti, ktorá vás zásobuje vodou.

## 8. Popis zariadenia

### 8.1 Rozsah dodávky

So zariadením sa dodáva:

- Sito v prívide studenej vody
- Špeciálny prúdový regulátor
- Pripojovacia hadica, dĺžka 3/8, 500 mm, s tesneniami\*
- T-kus 3/8\*
- Firemné logo pre prípad montáže nad umývadlom

\* pri pripojení tlakového prístroja

### 8.2 Príslušenstvo

#### Špeciálny prúdový regulátor



##### Upozornenie

Namontovaním špeciálneho prúdového regulátora do armatúry dosiahnete optimálny prúd vody.

#### Armatúry

► Použite vhodné armatúry.

#### Beztlakové armatúry

- MAW (OT) Nástenná armatúra nad umývadlo
- MAZ (UT) Umývadlová armatúra s dvomi kohútikmi
- MAE (OTE) Umývadlová armatúra s jedným kohútikom

#### Tlakové armatúry

Vhodné tlakové armatúry sú dostupné v profesionálnych predajniach.

### 9. Prípravy

► Vodovodné potrubie dobre prepláchnite.

#### Vodovodná inštalácia

Poistný ventil sa nevyžaduje.

### 10. Montáž

#### 10.1 Miesto montáže

Prístroj montujte vždy v nezamrzajúcej miestnosti v blízkosti odberného miesta.

Dbajte na dobrý prístup k bočným upevňovacím skrutkám krytu.

Prístroj je vhodný na montáž pod umývadlo (vodovodné prípojky hore) a na montáž nad umývadlo (vodovodné prípojky dole).



**NEBEZPEČENSTVO** Zásah elektrickým prúdom  
Nastavovacia skrutka na prestavenie objemového prietoku vedie napätie a druh krytia IP25 je zabezpečený len v prípade namontovanej zadnej steny prístroja.

► Vždy namontujte zadnú stenu prístroja.

### 10.2 Alternatívy montáže

#### 10.2.1 Montáž pod umývadlo

##### Beztlaková, s beztlakovou armatúrou

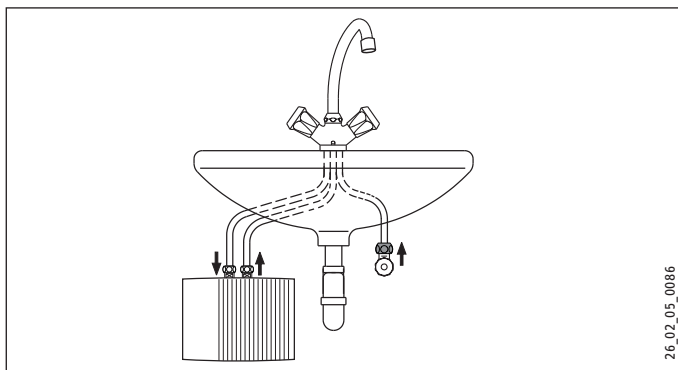

##### Tlaková, s tlakovou armatúrou

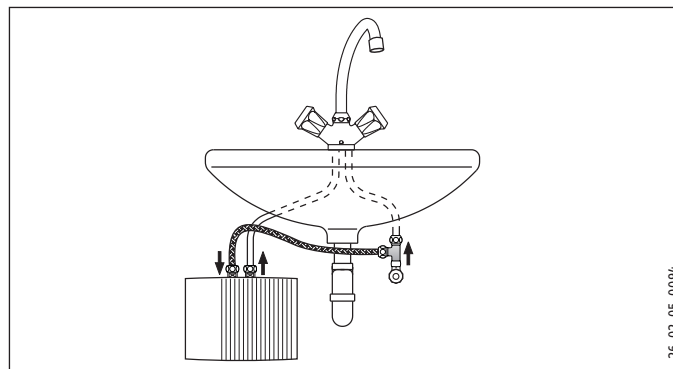

#### Montáž zariadenia



##### Upozornenie

- ▶ Namontujte zariadenie na stenu.  
Stena musí byť dostatočne nosná.

# INŠTALÁCIA

## Montáž

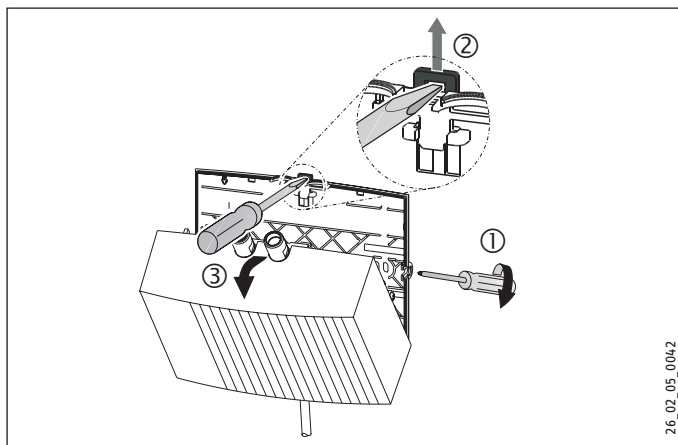

26\_02\_05\_0042

- ▶ Uvoľníte upevňovacie skrutky krytu o dve otáčky.
- ▶ Odblokujte zaskakovací uzáver pomocou skrutkovača.
- ▶ Kryt prístroja vyberte spolu s ohrevným systémom smerom dopredu.
- ▶ Pomocou klieští vylomte v kryte prístroja priechodkový otvor pre elektrické napájacie káble. Otvor prípadne upravte pilníkom.

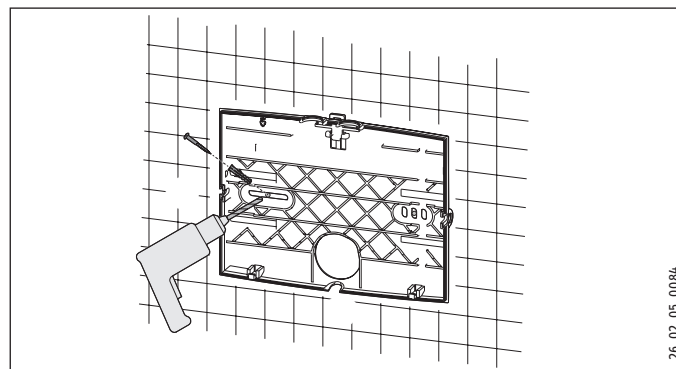

26\_02\_05\_0084

- ▶ Ako vŕtaciú šablónu použijete zadnú stenu prístroja.
- ▶ Zadnú stenu prístroja upevníte na stenu pomocou vhodných hmoždínok a skrutiek.

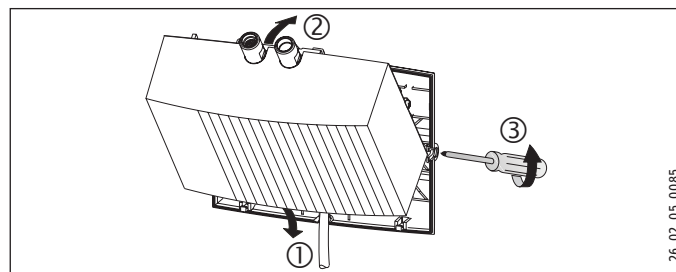

26\_02\_05\_0085

- ▶ Elektrické napájacie káble vložte do priechodkového otvoru zadnej steny.

# INŠTALÁCIA

## Montáž

- ▶ Kryt prístroja spolu s ohrevným systémom dolu zaháknite.
- ▶ Ohrevný systém zaklapnite v zaskakovacom uzávere.
- ▶ Kryt prístroja upevnite pomocou upevňovacích skrutiek krytu.

### Montáž armatúry

- ▶ Namontujte armatúru. Dodržiavajte pritom návod na obsluhu a inštaláciu armatúry.



#### Materiálne škody

- ▶ Počas montáže všetkých prípojok musíte pomocou kľúča SW 14 vytvárať protipohyb.

### Tlaková armatúra



#### Upozornenie

- ▶ Namontujte dodanú pripojovaciu hadicu 3/8 a T-kus 3/8.

### 10.2.2 Montáž nad umývadlo, beztlaková, s beztlakovou armatúrou

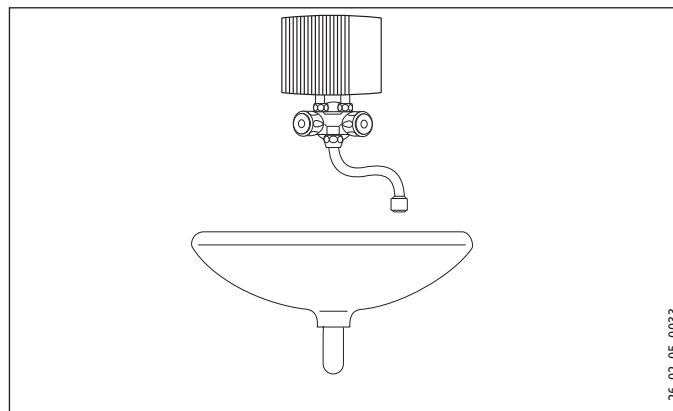

### Montáž armatúry

- ▶ Namontujte armatúru. Dodržiavajte pritom návod na obsluhu a inštaláciu armatúry.



#### Materiálne škody

- ▶ Počas montáže všetkých prípojok musíte na prístroj pomocou kľúča s otvorom 14 zabezpečovať podopretie, pozri kapitolu Alternatívy montáže / Montáž pod umývadlo.

# INŠTALÁCIA

## Montáž

### Montáž zariadenia

- ▶ Prístroj spolu s vodovodnými prípojkami namontujte na armatúru.

### 10.3 Vytvorenie elektrickej prípojky



**NEBEZPEČENSTVO Zásah elektrickým prúdom**  
Všetky práce na elektrickom pripojení a elektrické inštalčné práce vykonávajte podľa predpisov.



**NEBEZPEČENSTVO Zásah elektrickým prúdom**  
Dbajte na to, aby zariadenie bolo pripojené na ochranný vodič.  
Zariadenie sa musí dať odpojiť od siete všetkými pólmi s minimálnou odpojovacou vzdialenosťou 3 mm.



**NEBEZPEČENSTVO Zásah elektrickým prúdom**  
Prístroje sú v stave pri dodaní vybavené elektrickým napájacím káblom (EIL 3 Premium so zástrčkou).  
Pripojenie na pevné elektrické vedenie je možné, ak káble majú prierez minimálne ako sériové napájacie káble prístroja. Maximálny možný prierez káblov je 3 x 6 mm<sup>2</sup>.  
▶ Pri montáži prístroja nad umývadlo musíte elektrické napájacie káble viesť poza prístroj.



#### Materiálne škody

Pri pripojení do zásuvky s ochranným kontaktom (v prípade elektrických napájacích káblov so zástrčkou) dbajte na to, aby bola zásuvka s ochranným kontaktom po inštalácii prístroja voľne prístupná.



#### Materiálne škody

Dbajte na typový štítok. Uvedené napätie sa musí zhodovať so sieťovým napätím.

- ▶ Elektrický napájací kábel pripojte podľa elektrickej schémy zapojenia (pozri kapitolu Technické údaje / Elektrická schéma zapojenia).

### 11. Uvedenie do prevádzky

#### 11.1 Prvé uvedenie do prevádzky



- ▶ Viacnásobným otvorením armatúry plňte prístroj, až kým sa potrubná sieť a prístroj neodvzdušnia.
- ▶ Vykonaajte kontrolu tesnosti.
- ▶ Zasuňte zástrčku elektrických napájacích káblov, ak je k dispozícii, do zásuvky s ochranným kontaktom alebo zapnite poistku.
- ▶ Skontrolujte činnosť zariadenia.
- ▶ Pri montáži nad umývadlo musíte firemné logo prelepiť priloženým firemným logom.

#### 11.2 Odovzdanie zariadenia

- ▶ Vysvetlite funkciu zariadenia používateľovi a oboznámte ho s jeho používaním.
- ▶ Poučte ho o možných nebezpečenstvách, osobitne o nebezpečenstve obarenia.
- ▶ Odovzdajte tento návod.

### 11.3 Opätovné uvedenie do prevádzky



#### Materiálne škody

Po prerušení zásobovania vodou musí byť prístroj pomocou nasledujúcich krokov opäť uvedený do prevádzky, aby sa nezničil ohrevný systém holým drôtom.

- ▶ Vypnite prístroj do beznapätového stavu. Na tento účel vytiahnite zástrčku elektrického napájacieho kábla, ak je k dispozícii, alebo vypnite poistku.
- ▶ Pozri kapitolu Prvé uvedenie do prevádzky.

### 11.4 Nastavenia

Maximálne hodnoty objemového prietoku a teploty môžete meniť.



**NEBEZPEČENSTVO** Zásah elektrickým prúdom  
Prestavenie objemového prietoku a nastavenie teploty je možné len vtedy, ak je prístroj odpojený od elektrickej siete.

- ▶ Prístroj odpojte od elektrickej siete všetkými pólmi.



**NEBEZPEČENSTVO** Zásah elektrickým prúdom  
Nastavovacia skrutka na prestavenie objemového prietoku a potenciometer na nastavenie teploty vedú napätie, ak prístroj nie je odpojený od elektrickej siete.



# INŠTALÁCIA

## Uvedenie do prevádzky

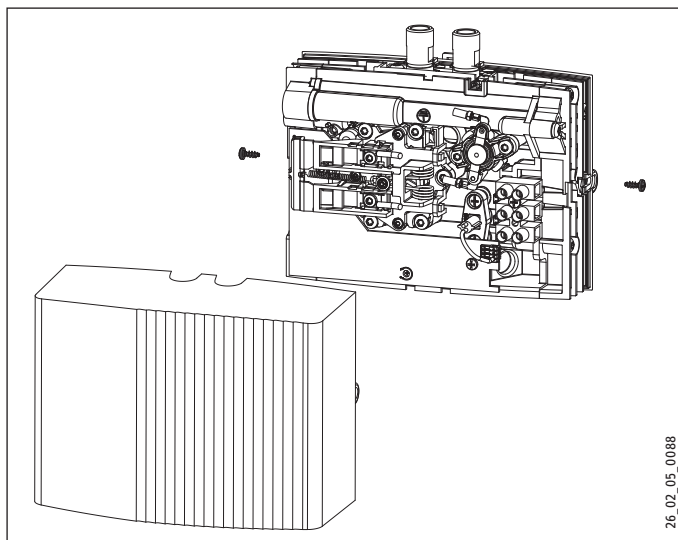

- Snímte kryt zariadenia.

### Nastavenie maximálnej teploty

Nastavenie z výroby: 38 °C

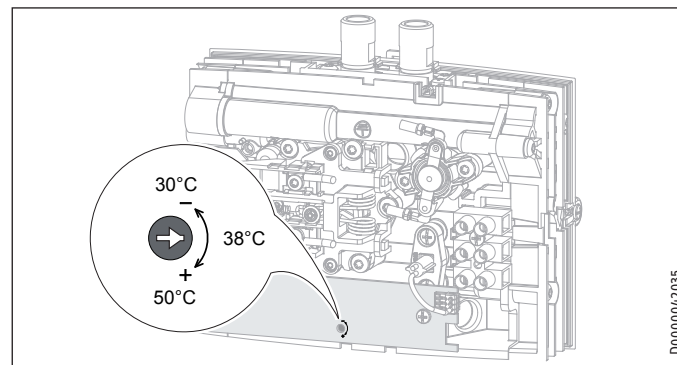

- Pomocou skrutkovača nastavte potenciometer na požadovanú maximálnu teplotu.
- Namontujte kryt prístroja.

### Obmedzenie objemového prietoku

Nastavenie z výroby: Maximálny objemový prietok

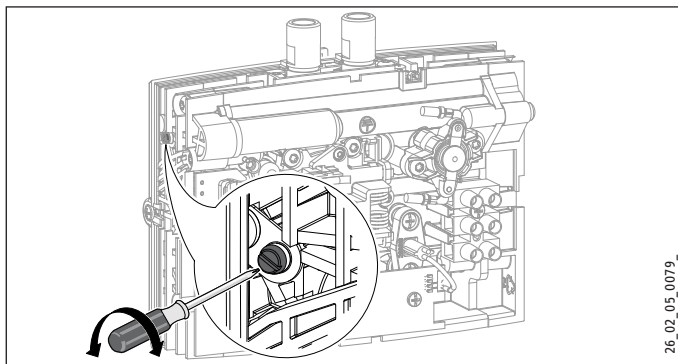

- ▶ Pomocou nastavovacej skrutky nastavte požadovaný objemový prietok:
- Najmenší objemový prietok = skrutku priskrutkujte až na doraz.
- Najväčší objemový prietok = skrutku odskrutkujte až na doraz.
- ▶ Namontujte kryt prístroja.

### 12. Vyradenie z prevádzky

- ▶ Pomocou poistky v domovej inštalácii odpojte prístroj od sieťového napätia alebo vytiahnite zástrčku elektrických napájacích káblov.
- ▶ Vyprázdnite prístroj (pozri kapitolu Údržba).

### 13. Odstraňovanie porúch

Problém	Príčina	Odstránenie
Zariadenie sa aj napriek úplne otvorenému teplovodnému ventilu nezapína.	Prúdový regulátor v armatúre je zavápnený alebo zanesený.	Vyčistite a/alebo odvápňte prúdový regulátor alebo ho vymeňte za nový.
	Nastavený objemový prietok je príliš malý.	Zväčšite objemový prietok.
	Sito v prívoде studenej vody je upchaté.	Vyčistite sito po zatvorení prívoде studenej vody.
	Ohrevný systém je chybný.	Odmerajte odpor ohrevného systému, príp. vymeňte prístroj.
	Bezpečnostný tlakový spínač zareagoval.	Odstráňte príčinu chyby. Odpojte prístroj od napätia a odpustením vody znížte tlak v potrubí. Aktivujte bezpečnostný tlakový spínač.
Požadovaná teplota sa nedosahuje.	Prístroj je na hranici výkonu.	Znížte objemový prietok.

# INŠTALÁCIA

## Odstraňovanie porúch

### Indikácia svetelnou diódou

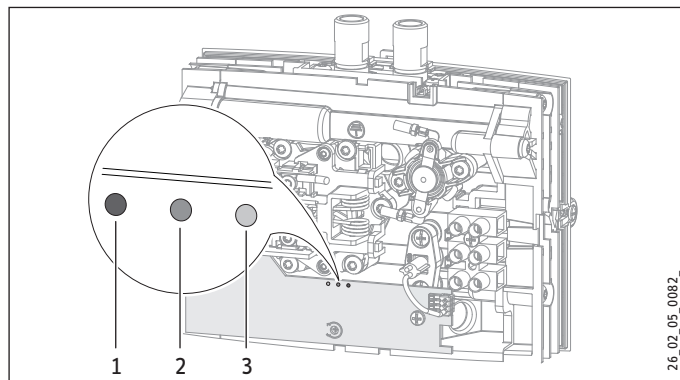

- 1 Červená indikácia v prípade poruchy
- 2 Žltá indikácia pri ohrievaní
- 3 Zelená blikajúca indikácia pri napájaní elektroniky napätím

### Aktivácia bezpečnostného tlakového spínača

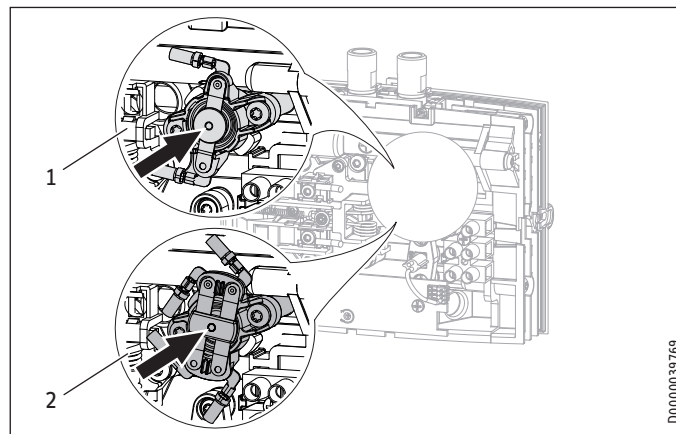

- 1 1-pólový bezpečnostný tlakový spínač EIL 4 Premium / EIL 6 Premium
- 2 2-pólový bezpečnostný tlakový spínač EIL 3 Premium / EIL 7 Premium

### 14. Údržba



**NEBEZPEČENSTVO** Zásah elektrickým prúdom  
Pri všetkých prácach odpojte všetky póly zariadenia od sieťového pripojenia.

#### 14.1 Vypustenie zariadenia



**NEBEZPEČENSTVO** Obarenie  
Pri vypúšťaní môže vytekať horúca voda.

Ak treba prístroj vyprázdniť kvôli údržbovým prácam alebo kvôli nebezpečenstvu mrazu s cieľom ochrany celej inštalácie, postupujte nasledovne:

- ▶ Zatvorte uzatvárací ventil v prívode studenej vody.
- ▶ Otvorte odberový ventil.
- ▶ Odpojte vodovodné prípojky od prístroja.

#### 14.2 Vyčistite sitko

Zabudované sito môžete vyčistiť po demontáži prípojného vedenia studenej vody.

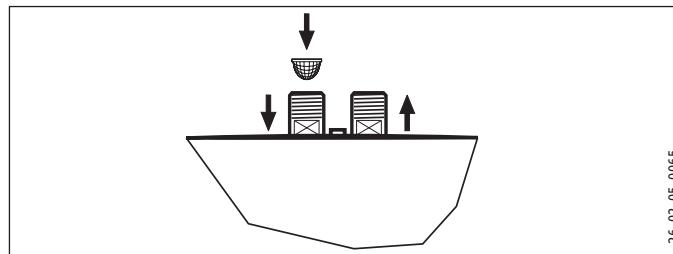

2\_6\_02\_05\_0065

#### 14.3 Kontroly podľa VDE 0701/0702

##### Kontrola ochranného vodiča

- ▶ Skontrolujte ochranný vodič (v Nemecku napr. DGUV A3) na kontakte ochranného vodiča elektrických napájacích káblov a na prípojnom hrdle prístroja.

# INŠTALÁCIA

## Technické údaje

### Izolačný odpor

Vzhľadom na to, že tento prístroj je ovládaný elektronicky, meranie izolačného odporu podľa VDE 0701/0702 sa nedá vykonať.

- ▶ Na kontrolu účinnosti izolačných vlastností tohto prístroja odporúčame vykonať meranie rozdielového prúdu pre prúd ochranného vodiča/zvodový prúd podľa VDE 0701/0702 (obrázok C.3b).

### 14.4 Skladovanie prístroja

- ▶ Demontované zariadenie neskladujte v mraze, pretože sa v ňom nachádza zvyšková voda, ktorá môže zamrznúť a spôsobiť škody.

### 14.5 Výmena elektrických napájacích káblov na module EIL 6 Premium

- ▶ V prípade výmeny sa na module EIL 6 Premium musí použiť elektrický napájací kábel s prierezom 4 mm<sup>2</sup>.

## 15. Technické údaje

### 15.1 Rozmery a prípojky

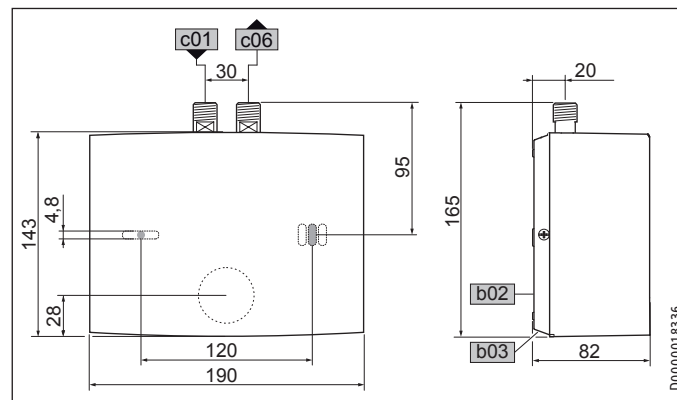

b02	Priechodka elektr. vedení I		
b03	Priechodka elektr. vedení II		
c01	Studená voda prívod	Vonkajší závit	G 3/8 A
c06	Teplá voda výtok	Vonkajší závit	G 3/8 A

### 15.2 Elektrická schéma zapojenia

#### 15.2.1 EIL 3 Premium 1/N/PE ~ 200-240 V

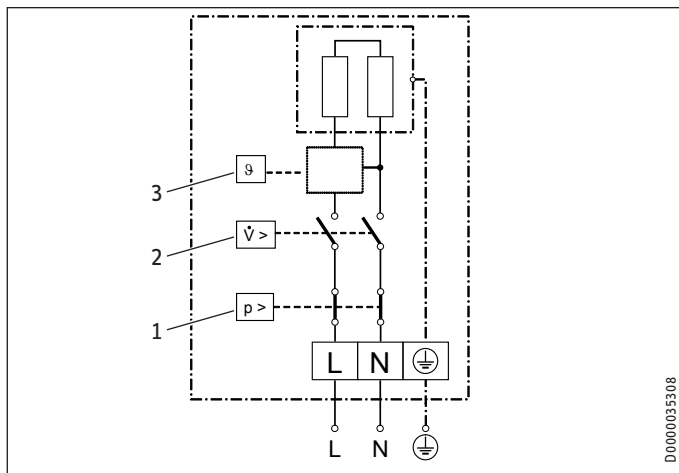

- 1 Bezpečnostný tlakový spínač
- 2 Spínač tlakového rozdielu
- 3 Elektronika so snímačom výtokovej teploty

#### 15.2.2 EIL 4 Premium a EIL 6 Premium 1/N/PE ~ 200-240 V

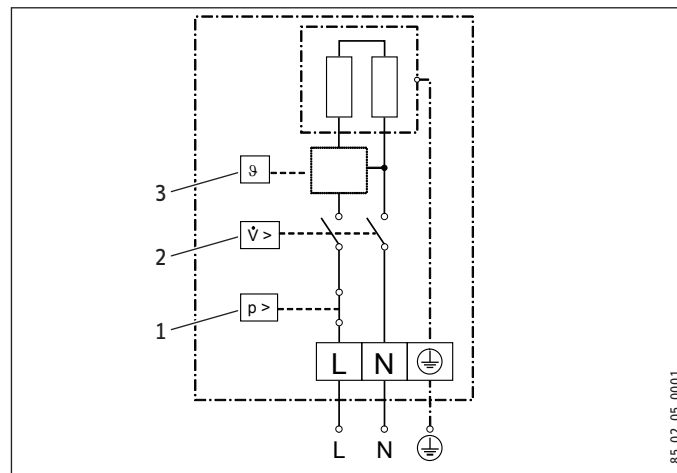

- 1 Bezpečnostný tlakový spínač
- 2 Spínač tlakového rozdielu
- 3 Elektronika so snímačom výtokovej teploty



#### Materiálne škody

- Pri pevnom pripojení pripojte elektrické napájacie káble podľa označenia svoriek zdiekovej svorky.

# INŠTALÁCIA

## Technické údaje

### 15.2.3 EIL 7 Premium 2/PE ~ 380-400 V

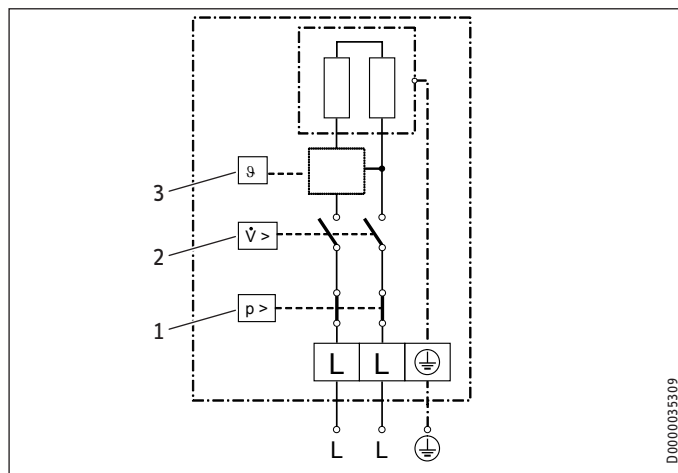

- 1 Bezpečnostný tlakový spínač
- 2 Spínač tlakového rozdielu
- 3 Elektronika so snímačom výtokovej teploty

### 15.3 Zvýšenie teploty

Nasledujúce zvýšenia teploty sa dosahujú pri napätí 230 V / 400 V:

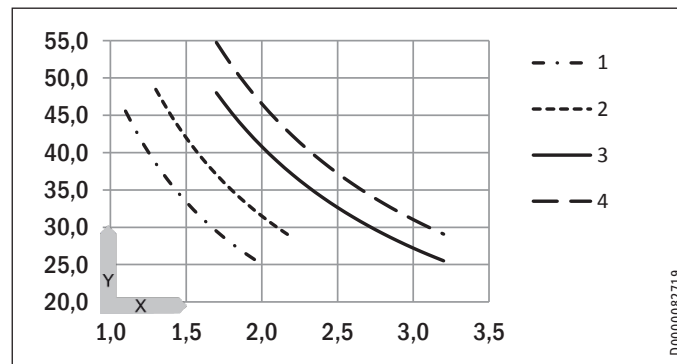

X Objemový prietok v l/min.

Y Zvýšenie teploty v K

- 1 3,5 kW - 230 V
- 2 4,4 kW - 230 V
- 3 5,7 kW - 230 V
- 4 6,5 kW - 400 V

#### Príklad EIL 3 Premium s 3,5 kW

Objemový prietok	l/min	2,0
Zvýšenie teploty	K	25
Vstupná teplota studenej vody	°C	12
Maximálna možná výtoková teplota	°C	37

# INŠTALÁCIA

## Technické údaje

### 15.4 Oblasti použitia

Špecifický elektrický odpor a špecifická elektrická vodivosť, pozri Tabuľka s údajmi.

Normalizovaný údaj pri 15 °C			20 °C			25 °C		
Špec. odpor $\rho \geq$	Špec. Vodivosť $\sigma \leq$		Špec. odpor $\rho \geq$	Špec. Vodivosť $\sigma \leq$		Špec. odpor $\rho \geq$	Špec. Vodivosť $\sigma \leq$	
$\Omega\text{cm}$	$\text{mS/m}$	$\mu\text{S/cm}$	$\Omega\text{cm}$	$\text{mS/m}$	$\mu\text{S/cm}$	$\Omega\text{cm}$	$\text{mS/m}$	$\mu\text{S/cm}$
1000	100	1000	890	112	1124	815	123	1227
1300	77	769	1175	85	851	1072	93	933

### 15.5 Údaje k spotrebe energie

Informačný list výrobku: Konvenčný ohrievač vody podľa nariadenia (EÚ) č. 812/2013 | 814/2013

	EIL 3 Premium	EIL 4 Premium	EIL 6 Premium	EIL 7 Premium
	200134	200135	200136	200137
Výrobca	STIEBEL ELTRON	STIEBEL ELTRON	STIEBEL ELTRON	STIEBEL ELTRON
Záťažový profil	XXS	XXS	XXS	XS
Trieda energetickej účinnosti	A	A	A	A
Energetická účinnosť	%	39	38	39
Ročná spotreba el. energie	kWh	478	478	467
Nastavenie teploty z výroby	°C	38	38	38
Hladina akustického výkonu	dB(A)	15	15	15
Špeciálne poznámky k meraniu účinnosti	žiadne	žiadne	žiadne	žiadne
Denná spotreba el. energie	kWh	2,200	2,200	2,130



# INŠTALÁCIA

## Technické údaje

### 15.6 Tabuľka s údajmi

		EIL 3 Premium				EIL 4 Premium				EIL 6 Premium				EIL 7 Premium	
		200134				200135				200136				200137	
Elektrické údaje															
Menovité napätie	V	200	220	230	240	200	220	230	240	200	220	230	240	380	400
Príkion	kW	2,7	3,2	3,53	3,8	3,3	4,0	4,4	4,8	4,3	5,2	5,7	6,2	5,9	6,5
Menovitý prúd	A	13,3	14,5	15,2	15,8	16,7	18,2	19,1	20,0	21,6	23,6	24,7	25,8	15,5	16,3
Poistka	A	16				20				25	25	25	32	16	20
Frekvencia	Hz	50/60				50/60				50/60				50/-	50/-
Fázy		1/N/PE				1/N/PE				1/N/PE				2/PE	2/PE
Špecifický odpor $\rho_{15} \geq$ (pri $\vartheta$ studená $\leq 25$ °C)	$\Omega$ cm	1000				1000				1000				1000	1000
Špecifická vodivosť $\sigma_{15} \leq$ (pri $\vartheta$ studená $\leq 25$ °C)	$\mu$ S/cm	1000				1000				1000				1000	1000
Špecifický odpor $\rho_{15} \geq$ (pri $\vartheta$ studená $> 25$ °C)	$\Omega$ cm	1300				1300				1300				1300	1300
Špecifická vodivosť $\sigma_{15} \leq$ (pri $\vartheta$ studená $> 25$ °C)	$\mu$ S/cm	770				770				770				770	770
Max. impedancia siete pri 50 Hz	$\Omega$	0,083	0,079	0,076		0,065	0,063	0,06		0,049	0,047	0,045		0,236	0,225
Prípojky															
Vodovodná prípojka		G 3/8 A				G 3/8 A				G 3/8 A				G 3/8 A	G 3/8 A
Hranice použitia															
Max. povolený tlak	MPa	1				1				1				1	1
Max. prívodná teplota pre dohrev	°C	50				50				50				50	50
Hodnoty															
Max. povolená prívodná teplota	°C	55				55				55				55	55
Rozsah nastavenia teploty teplej vody	°C	30-50				30-50				30-50				30-50	30-50
Zap.	l/min	>1,5				>1,8				>2,2				>2,2	>2,2
Tlaková strata pri objemovom prietoku	MPa	0,05				0,06				0,07				0,07	0,07
Prietok pre tlakovú stratu	l/min	1,5				1,8				2,2				2,2	2,2
Obmedzenie prietoku pri	l/min	2,0				2,2				3,2				3,2	3,2
Max. prietokové množstvo teplej vody	l/min	2,0				2,2				3,2				3,2	3,7
$\Delta\vartheta$ pri max. prietokovom množstve	K	25				25				25				25	25

# INŠTALÁCIA

## Technické údaje

		EIL 3 Premium	EIL 4 Premium	EIL 6 Premium	EIL 7 Premium
<b>Hydraulické údaje</b>					
Menovitý objem	l	0,1	0,1	0,1	0,1
<b>Vyhotovenia</b>					
Typ montáže nad umývadlo		X	X	X	X
Typ montáže pod umývadlo		X	X	X	X
Typ konštrukcie otvorený		X	X	X	X
Typ konštrukcie uzavretý		X	X	X	X
Trieda ochrany		1	1	1	1
Izolačný blok		Plast	Plast	Plast	Plast
Vykurovací systém zdroja tepla		Neizolovaný vodič	Neizolovaný vodič	Neizolovaný vodič	Neizolovaný vodič
Kryt a zadná stena		Plast	Plast	Plast	Plast
Farba		biela	biela	biela	biela
Druh krytia (IP)		IP 25	IP 25	IP 25	IP 25
<b>Rozmery</b>					
Výška	mm	143	143	143	143
Šírka	mm	190	190	190	190
Hĺbka	mm	82	82	82	82
Dĺžka pripojovacieho kábla	mm	700	700	700	700
<b>Hmotnosti</b>					
Hmotnosť	kg	1,5	1,5	1,5	1,5



### Upozornenie

Prístroj zodpovedá IEC 61000-3-12.

### Záruka

Pre zariadenia nadobudnuté mimo Nemecka neplatia záručné podmienky našich nemeckých spoločností. V krajinách, v ktorých existuje jedna z našich dcérskych spoločností predávajúcich naše výrobky, sa skôr poskytuje záruka iba od tejto dcérskej spoločnosti. Takáto záruka je poskytnutá iba vtedy, keď dcérska spoločnosť vydala vlastné záručné podmienky. Nad rámec uvedeného sa záruka neposkytuje.

Na zariadenia, ktoré boli nadobudnuté v krajinách, v ktorých naše výrobky nepredáva žiadna z našich dcérskych spoločností, záruku neposkytujeme. Prípadné záruky prisľúbené dovozcom zostávajú týmto nedotknuté.

### Životné prostredie a recyklácia

Pomôžte chrániť naše životné prostredie. Balenie prístroja je nutné zlikvidovať v súlade s vnútroštátnymi predpismi a ustanoveniami o likvidácii odpadov.

## INDICAȚII SPECIALE

### OPERARE

<b>1. Instrucțiuni generale</b>	<b>54</b>
1.1 Indicații de siguranță	54
1.2 Alte marcaje în această documentație	55
1.3 Unități de măsură	55
<b>2. Siguranța</b>	<b>56</b>
2.1 Utilizarea conformă cu destinația	56
2.2 Indicații generale de siguranță	56
2.3 Marcaj de verificare	56
<b>3. Descrierea instalației</b>	<b>57</b>
<b>4. Setările</b>	<b>57</b>
<b>5. Curățarea, îngrijirea și întreținerea</b>	<b>58</b>
<b>6. Remedierea problemelor</b>	<b>58</b>

### INSTALARE

<b>7. Siguranța</b>	<b>59</b>
7.1 Indicații generale de siguranță	59
7.2 Prevederi, norme și reglementări	59
<b>8. Descrierea instalației</b>	<b>59</b>
8.1 Conținutul livrării	59
8.2 Accesorii	60
<b>9. Pregătiri</b>	<b>60</b>
<b>10. Montaj</b>	<b>60</b>
10.1 Loc montaj	60
10.2 Alternative de montaj	61

10.3 Realizare conexiuni electrice	64
<b>11. Punerea în funcțiune</b>	<b>64</b>
11.1 Prima punere în funcțiune	64
11.2 Predarea aparatului	65
11.3 Repunerea în funcțiune	65
11.4 Setările	65
<b>12. Oprirea aparatului</b>	<b>67</b>
<b>13. Remedierea perturbațiilor</b>	<b>67</b>
<b>14. Întreținerea</b>	<b>69</b>
14.1 Golirea aparatului	69
14.2 Curățati sita	69
14.3 Verificări conform VDE 0701/0702	69
14.4 Depozitarea aparatului	70
14.5 Înlocuirea conductorului electric de conectare la EIL 6 Premium	70
<b>15. Date tehnice</b>	<b>70</b>
15.1 Dimensiuni și racorduri	70
15.2 Schemă de conexiune electrică	71
15.3 Creșterea temperaturii	72
15.4 Domenii de utilizare	73
15.5 Informații privind consumul de energie	73
15.6 Tabel de date	74

### GARANȚIE

### MEDIUL ÎNCONJURĂTOR ȘI RECICLAREA

## INDICAȚII SPECIALE

- Aparatul poate fi utilizat atât de copii peste 3 ani, cât și de persoane cu capacități corporale, senzoriale sau mentale reduse sau cu deficiențe privind experiența și cunoștințele, dacă sunt supravegheate sau au fost instruite referitor la utilizarea sigură a aparatului și la pericolele care rezultă astfel. Copiii nu au voie să se joace cu aparatul. Curățarea și întreținerea realizate de utilizator nu pot fi executate de copii fără supraveghere.
- Armătura poate atinge o temperatură de până la 55 °C. În cazul temperaturilor de ieșire mai mari de 43 °C există pericolul de opărire.
- Aparatul trebuie deconectat de la rețeaua de curent de la toți polii pe o distanță minimă de 3 mm.
- Tensiunea indicată trebuie să corespundă tensiunii de rețea.
- Aparatul trebuie conectat permanent la un cablaj fix, excepție EIL 3 Premium.
- Înlocuirea cablului electric de racordare la rețea în caz de deteriorare este permis să fie efectuată numai de către un electrician autorizat de către producător cu o piesă de schimb originală.
- Fixați aparatul ca la descrierea din capitolul „Instalarea / Montajul”.
- Respectați presiunea maximă admisă (vezi capitolul „Instalare / Date tehnice / Tabel de date”).
- Rezistența specifică a apei din rețeaua de alimentare cu apă nu are voie să fie depășită (vezi capitolul „Instalare / Date tehnice / Tabel de date”).

- Goliți aparatul conform descrierii din capitolul „Instalarea / Întreținerea / Golirea aparatului”.

## OPERARE

### 1. Instrucțiuni generale

Capitolul „Comandă” se adresează utilizatorului aparatului și tehnicianului de specialitate.

Capitolul „Instalare” se adresează tehnicianului de specialitate.



#### Indicație

Citiți cu atenție aceste instrucțiuni înainte utilizării și păstrați-le bine.

Predați de asemenea instrucțiunile de utilizare următorului utilizator.

---

### 1.1 Indicații de siguranță

#### 1.1.1 Structura instrucțiunilor de siguranță



#### CUVÂNT DE SEMNALIZARE Tipul pericolului



Aici sunt înscrise posibilele urmări ale nerespectării indicațiilor de siguranță.

- ▶ Aici sunt înscrise măsurile de protecție contra pericolului.

## OPERARE

### Instrucțiuni generale

#### 1.1.2 Simboluri, tipul pericolului

Simbol	Tipul pericolului
	Rănire
	Electrocutare
	Arsură (arsură, opărire)

#### 1.1.3 Cuvinte semnal

CUVÂNT SEM- NAL	Semnificație
PERICOL	Indicații, a căror nerespectare cauzează răniri grave sau deces.
AVERTIZARE	Indicații, a căror nerespectare poate cauza răniri grave sau deces.
ATENȚIE	Indicații, a căror nerespectare poate cauza răniri de gravitate medie sau ușoară.

#### 1.2 Alte marcaje în această documentație



##### Indicație

Indicațiile sunt încadrate de linii orizontale deasupra și dedesubtul textului. Indicațiile generale sunt marcate cu simbolul alăturat.

► Citiți cu atenție textele acestor indicații.

##### Simbol



Pagube materiale (deteriorarea aparatelor, deteriorări consecutive, poluarea mediului înconjurător)



Scoaterea din uz a aparatelor

► Acest simbol vă arată că trebuie să acționați. Manevrelle necesare vor fi descrise pas cu pas.

#### 1.3 Unități de măsură



##### Indicație

Dacă a fost altfel precizat, unitățile de măsură utilizate sunt milimetri.

# OPERARE

## Siguranța

### 2. Siguranța

#### 2.1 Utilizarea conformă cu destinația

Aparatul este prevăzut pentru instalarea în mediul casnic. Poate fi utilizat în siguranță de persoane neinstruite. Aparatul poate fi utilizat și în spații nedestinate locuirii, de exemplu în mici ateliere, în măsura în care exploatarea se realizează în același mod.

Aparatul servește la încălzirea apei potabile sau încălzirea suplimentară a apei preîncălzite. Aparatul este destinat utilizării pentru un lavoar.

O altfel de utilizare nu este considerată conformă. Pentru o utilizare conformă cu destinația trebuie respectate aceste instrucțiuni precum și instrucțiunile accesoriilor utilizate.

#### 2.2 Indicații generale de siguranță



##### PERICOL de opărire

Armătura poate atinge o temperatură de până la 55 °C. În cazul temperaturilor de ieșire mai mari de 43 °C există pericolul de opărire.



##### AVERTIZARE Rănire

Aparatul poate fi utilizat atât de copii peste 3 ani, cât și de persoanele cu capacități corporale, senzoriale sau mentale reduse sau cu deficiențe privind experiența și cunoștințele, dacă au fost supravegheate ori instruite referitor la utilizarea sigură a aparatului și la pericolele care rezultă astfel. Copiii nu au voie să se joace cu aparatul. Curățarea și întreținerea realizate de utilizator nu pot fi executate de copii fără supraveghere.



##### PERICOL de electrocutare

Cablul electric de racordare deteriorat trebuie înlocuit de un tehnician de specialitate. Se exclude astfel o posibilă periclitate.



##### Pagube materiale

Protejați aparatul și armătura contra înghețului.



##### Pagube materiale

Utilizați numai regulatorul de jet special livrat în pachet. Preveniți depunerile de calcar la garniturile de evacuare (vezi capitolul „Curățarea / Îngrijirea și întreținerea”).

#### 2.3 Marcaj de verificare

Vezi placa de identificare la aparat.



### 3. Descrierea instalației

Mini-încălzitorul instant reglat electronic menține constantă temperatura de evacuare indiferent de temperatura de intrare a apei până la limita de putere.

Aparatul este reglat din fabricație la temperatura de evacuare necesară pentru spălarea mâinilor. Dacă temperatura este atinsă sistemul electronic reduce automat puterea. Puterea se adaptează la temperatura dorită, astfel temperatura nu este depășită.

Aparatul încălzește apa direct la locul de extracție în momentul în care se deschide armătura. Prin intermediul conductelor scurte se reduc pierderile de energie și apă.

Conducta apă caldă depinde de temperatura apei reci, de capacitatea de încălzire și de debit.

Sistemul de căldură cu conductor neizolat este adecvat atât pentru apă săracă în calcar cât și pentru apă cu conținut de calcar. Sistemul de încălzire nu este sensibil la depunerea de calcar. Sistemul de încălzire asigură o alimentare rapidă și eficientă a apei calde la lavoar.

Tehnicianul de specialitate poate regla valorile maxime ale temperaturii și debitul volumetric (vezi capitolul „Punere în funcțiune / Reglaje”).

La montarea regulatorului de jet special anexat obțineți un jet optim de apă.

### 4. Setările

În momentul în care deschideți robinetul de apă caldă la armătură sau se acționează senzorul la armătura cu senzor, sistemul de încălzire al aparatului se cuplează automat. Apa se încălzește. Puteți modifica temperatura apei prin intermediul armăturii:

Cantități de pornire și limitarea debitului volumetric vezi capitolul „Date tehnice”.

#### Creșterea temperaturii

- ▶ Reglați debitul prin intermediul armăturii.

#### Reducerea temperaturii

- ▶ Deschideți mai mult armătura sau amestecați cu mai multă apă rece.

#### După întreruperea alimentării cu apă

Vezi capitolul „Punerea în funcțiune / Repunerea în funcțiune”.

### 5. Curățarea, îngrijirea și întreținerea

- ▶ Nu utilizați detergenți abrazivi sau solvenți. Pentru îngrijirea și curățarea aparatului este suficientă o lavetă umedă.
- ▶ Controlați garniturile în mod regulat. Calcarul depus la căile de evacuare ale bateriei se poate îndepărta cu soluții de decalcifiere din comerț.
- ▶ Lăsați la verificat în mod regulat siguranța electrică a aparatului de către un specialist.
- ▶ Decalcificați sau înlocuiți în mod regulat regulatorul de jet special din armătură (vezi capitolul „Descrierea aparatului / Accesorii”).

### 6. Remedierea problemelor

Problemă	Cauză	Remediere
Sistemul de încălzire nu se conectează, cu toate că robinetul de apă caldă a fost deschisă complet.	La aparat nu există tensiune de alimentare.	Verificați siguranța la tabloul electric.
	La regulatorul de jet din armătură sunt depuneri de calcar sau este murdar.	Curățați și / sau decalcificați regulatorul de jet sau înlocuiți regulatorul de jet special.
	Alimentarea cu apă este întreruptă.	Aerisiți aparatul și conducta de alimentare cu apă rece (vezi capitolul „Instalări”).
Nu este atinsă temperatura dorită.	Temperatura maximă este reglată în aparat prea jos.	Lăsați să fie reglată din nou temperatura de către tehnicianul de specialitate.
	Aparatul se află la limita puterii.	Reduceți debitul volumetric.

Dacă nu puteți remedia cauza, contactați tehnicianul de specialitate. Pentru un ajutor mai bun și mai rapid, comunicați acestuia numărul de pe placa de identificare cu (000000-0000-00000).

●
●

Model:  Nr E:

Nr F:

# INSTALARE

## 7. Siguranța

Instalarea, punerea în funcțiune, precum și întreținerea și repararea aparatului nu sunt permise decât tehnicianului de specialitate.

### 7.1 Indicații generale de siguranță

Buna funcționare și siguranța aparatului sunt garantate numai dacă sunt utilizate accesoriile și piesele de schimb originale prevăzute pentru aparat.



#### Pagube materiale

Respectați temperatura maximă de alimentare admisă. La temperaturi mai înalte aparatul se poate deteriora. Cu o armătură termostatată centrală puteți limita temperatura de intrare.



#### AVERTIZARE Electrocutare

Acest aparat conține condensatori, care se descarcă după separarea de la rețeaua electrică. Tensiunea de descărcare a condensatorului poate să fie temporar > 34 V CC.

## 7.2 Prevederi, norme și reglementări



#### Indicație

Respectați toate prevederile și reglementările naționale și locale.

Rezistența electrică specifică a apei nu trebuie să fie mai mică decât cea indicată pe placa de identificare. În cazul unei rețele colective de apă respectați rezistența electrică cea mai redusă a apei (vezi capitolul „Date tehnice / Tabel de date”). Rezistența electrică specifică, sau conductibilitatea electrică a apei, o veți afla de la întreprinderea locală de alimentare a apei.

## 8. Descrierea instalației

### 8.1 Conținutul livrării

Împreună cu aparatul sunt livrate:

- Sită pentru alimentarea cu apă rece
- Regulator de jet special
- Furtun de racord 3/8, 500 mm lungime, cu garnituri de etanșare\*
- Piesă în T 3/8\*
- Logo firmă pentru montajul deasupra chiuvetei

\* pentru racordarea ca aparat sub presiune

### 8.2 Accesorii

#### Regulator de jet special



##### Indicație

La montarea unui regulator de jet special în armătură obțineți un jet optim de apă.

#### Garnituri

- Utilizați armături adecvate.

#### Armături fără presiune

- MAW (OT) Armătură de perete pentru montaj deasupra chiuvetei
- MAZ (UT) Armătură lavoar cu doi robineti
- MAE (UTE) Armătură lavoar cu un robinet

#### Armături sub presiune

Armături adecvate rezistente la presiune puteți procura în magazinele de specialitate.

### 9. Pregătiri

- Purjați temeinic conducta de apă.

#### Instalație apă

Nu este necesar un ventil de siguranță.

### 10. Montaj

#### 10.1 Loc montaj

Montați aparatul într-o încăpere ferită de îngheț în apropierea unei armături de extragere.

Acordați atenție accesului lateral facil la șuruburile de fixare a capacelor.

Aparatul este adecvat montajului sub chiuvetă (racorduri de apă în sus) și montajului deasupra chiuvetei (racorduri de apă în jos).



##### PERICOL de electrocutare

Șurubul de ajustare pentru reglarea debitului volumetric este conducător de tensiune și tipul de protecție IP25 este asigurat numai cu peretele din spate al aparatului montat.

- Montați întotdeauna panoul din spate al aparatului.

# INSTALARE

## Montaj

### 10.2 Alternative de montaj

#### 10.2.1 Montaj sub chiuvetă

Fără presiune, cu armătură fără presiune

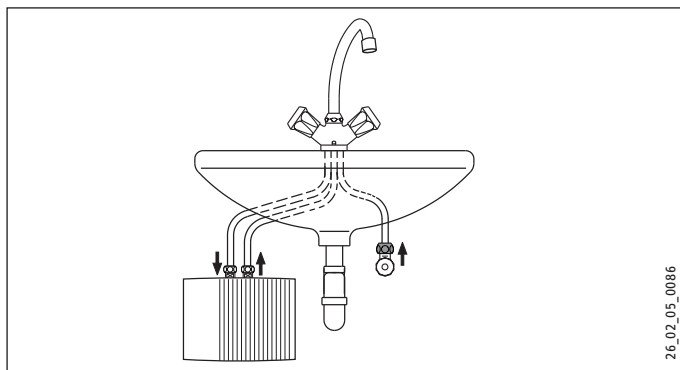

#### Sub presiune, cu armătură sub presiune

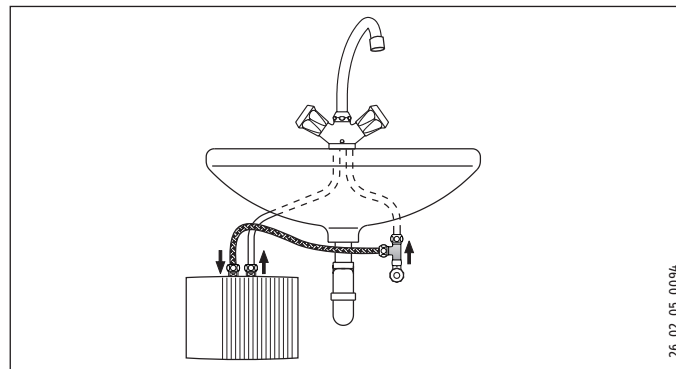

# INSTALARE

## Montaj

### Montarea aparatului



#### Indicație

- ▶ Montați aparatul la perete.  
Peretele trebuie să aibă o capacitate portantă suficientă.

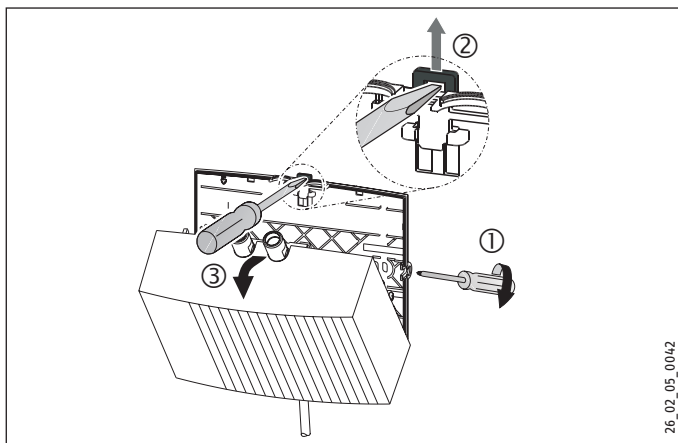

26\_02\_05\_0042

- ▶ Desfaceți șuruburile de fixare ale capacului cu două rotații.
- ▶ Deblocați închiderea cu resort cu o șurubelniță.
- ▶ Scoateți capacul aparatului cu sistem de încălzire în față.
- ▶ Realizați trecerile pentru cablul electric în capacul aparatului cu ajutorul unui clește. Corectați conturul event. cu o pilă.

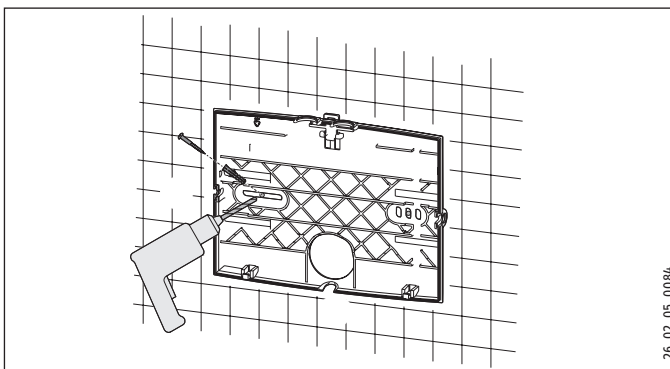

26\_02\_05\_0084

- ▶ Utilizați panoul din spatele aparatului drept șablon de găurire.
- ▶ Fixați panoul din spatele aparatului cu dibluri și șuruburi adecvate la perete.

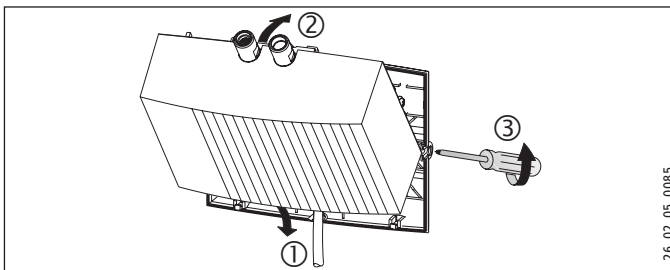

26\_02\_05\_0085

## INSTALARE

### Montaj

- ▶ Introduceți cablul electric prin orificiul de trecere al panoului din spate.
- ▶ Atârnați capacul aparatului împreună cu sistemul de încălzire la partea inferioară.
- ▶ Blocați sistemul de încălzire în închizătoarea cu resort.
- ▶ Fixați capacul aparatului cu șuruburile de fixare ale capacului.

#### Montarea armăturii

- ▶ Montați armătura. Acordați atenție la efectuarea acestei operațiuni și instrucțiunilor de instalare și utilizare ale armăturii.



#### Pagube materiale

- ▶ La montarea tuturor racordurilor trebuie să țineți contra la aparat cu o cheie SW 14.

#### Armătură sub presiune



#### Indicație

- ▶ Montați furtunul de racordare 3/8 și piesa în T 3/8, livrate împreună cu aparatul.

#### 10.2.2 Montarea deasupra chiuvetei, fără presiune, cu armătură fără presiune

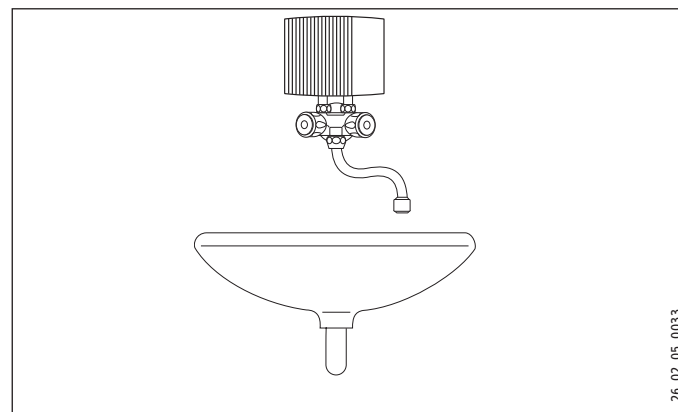

#### Montarea armăturii

- ▶ Montați armătura. Acordați atenție la efectuarea acestei operațiuni și instrucțiunilor de instalare și utilizare ale armăturii.



#### Pagube materiale

- ▶ La montarea tuturor racordurilor trebuie să țineți contra cu o cheie SW 14, vezi capitolul „alternative de montaj/montarea sub chiuvetă”.

### Montajul aparatului

- ▶ Montați aparatul cu racordurile de apă la armătură.

### 10.3 Realizare conexiuni electrice



#### PERICOL de electrocutare

Efectuați toate lucrările de conexiune și instalare conform prevederilor.



#### PERICOL de electrocutare

Acordați atenție ca aparatul să fie conectat la conductorul de protecție.

Aparatul trebuie deconectat de la rețeaua de curent de la toți polii pe o distanță minimă de 3 mm.



#### PERICOL de electrocutare

În starea de livrare, aparatele sunt echipate cu un cablu electric (EIL 3 Premium cu ștecăr).

O conectare la un cablu electric pozat fix este posibilă dacă aceasta are o secțiune minimă corespunzătoare cablului electric de serie al aparatului. Maxim este posibilă o secțiune a cablului de 3 x 6 mm<sup>2</sup>.

- ▶ La o montare deasupra chiuvetei a aparatului trebuie să pozați un cablu electric prin spatele aparatului.



#### Pagube materiale

Acordați atenție faptului ca la racordarea unei prize cu contact de protecție (în cazul unui cablu electric cu ștecăr) ca priza cu contact de protecție să fie liber accesibilă după instalarea aparatului.



#### Pagube materiale

Observați placa de identificare a aparatului. Tensiunea indicată trebuie să corespundă tensiunii de rețea.

- ▶ Conectați cablul electric în conformitate cu planul electric (vezi capitolul „Date tehnice / Schema de conexiuni electrice”).

## 11. Punerea în funcțiune

### 11.1 Prima punere în funcțiune



- ▶ Umpleți aparatul prin mai multe porniri succesive la armătură până când rețeaua de conducte și aparatul nu mai conțin aer.



## INSTALARE

### Punerea în funcțiune

- ▶ Realizați un control al etanșeității.
- ▶ Introduceți ștecărul cu cablu electric, dacă este prevăzut, în priza cu protecție sau cuplați siguranța.
- ▶ Verificați modul de funcționare al aparatului.
- ▶ La un montaj deasupra chiuvetei trebuie să lipiți deasupra logo-ului firmei logo-ul firmei anexat în pachet.

#### 11.2 Predarea aparatului

- ▶ Explicați utilizatorului funcționarea aparatului și obișnuiți-l cu utilizarea acestuia.
- ▶ Avertizați utilizatorul asupra posibilelor pericole, în special asupra pericolului de opărire.
- ▶ Predați aceste instrucțiuni.

#### 11.3 Repunerea în funcțiune



##### Pagube materiale

După întreruperea alimentării cu apă repuneți în funcțiune aparatul urmând următorii pași, pentru a nu se distruge sistemul de încălzire cu conductori neizolați.

- ▶ Decuplați aparatul de la tensiune. Scoateți pentru aceasta ștecărul cu cablu electric, dacă este prevăzut, sau decuplați siguranța.
- ▶ Vezi capitolul „Prima punere în funcțiune”.

#### 11.4 Setările

Puteți modifica valorile maxime ale debitului volumetric și temperatura.



##### PERICOL de electrocutare

Ajustarea debitului volumetric este admisă numai dacă aparatul este deconectat de la rețeaua de alimentare cu curent.

- ▶ Separați aparatul de racordul la rețea de la toți polii.



##### PERICOL de electrocutare

Șurubul de ajustare pentru ajustarea debitului volumetric și potențiometrul pentru reglarea temperaturii sunt conducătoare de curent dacă aparatul nu este separat de la rețeaua de alimentare cu curent.

## INSTALARE

### Punerea în funcțiune

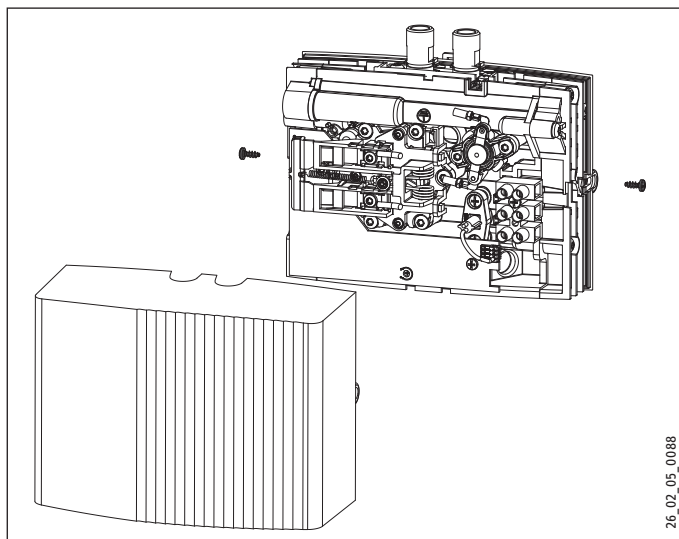

26\_02\_05\_0088

- ▶ Scoateți capacul aparatului.

### Reglarea temperaturii maxime

Reglaj din fabricație: 38 °C

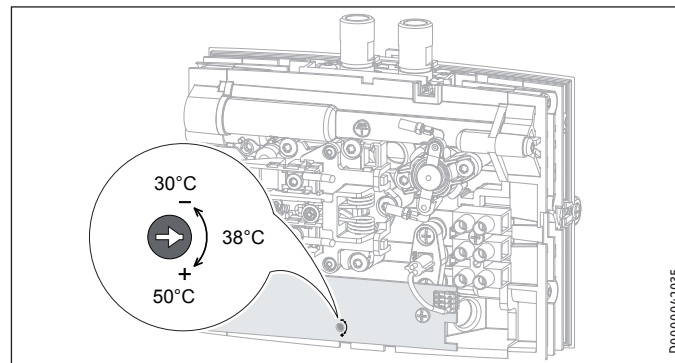

- ▶ Ajustați potențiometrul cu ajutorul unei șurubelnițe la temperatura maximă dorită.
- ▶ Montați capacul aparatului.

## Oprirea aparatului

### Limitarea debitului volumetric

Reglaj din fabricație: Debit volumetric maxim

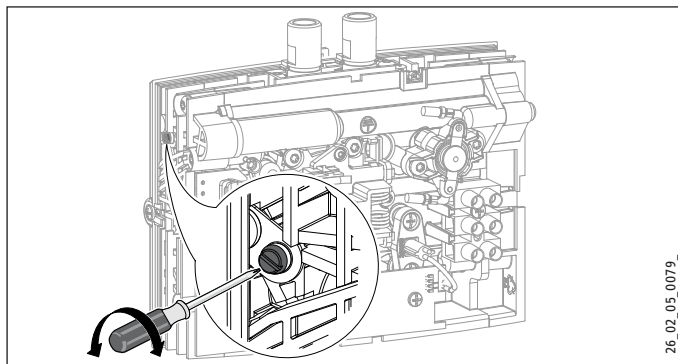

- ▶ Ajustați cu ajutorul șurubului de ajustare debitul volumetric dorit:
  - Debit volumetric minim = înșurubați șurubul până la capăt.
  - Debit volumetric maxim = deșurubați șurubul până la capăt.
- ▶ Montați capacul aparatului.

### 12. Oprirea aparatului

- ▶ Separați aparatul de la tensiunea de alimentare de la siguranța din tabloul electric sau scoateți ștecărul cu cablu electric din priză.
- ▶ Goliți aparatul (vezi capitolul „Întreținerea”).

### 13. Remedierea perturbațiilor

Problemă	Cauză	Remediere
Sistemul de încălzire nu se conectează, cu toate că robinetul de apă caldă a fost deschisă complet.	La regulatorul de jet din armătură sunt depuneri de calcar sau este murdar. Debitul volumetric este reglat prea jos. Sita din conducta de apă rece este înfundată.	Curățați și / sau decalificați regulatorul de jet sau înlocuiți regulatorul de jet special. Măriți debitul volumetric.
	Sistemul de încălzire este defect.	Curățați sita după blocarea alimentării cu apă rece. Măsurați rezistența sistemului de încălzire, event. înlocuiți aparatul.
	Limitatorul de presiune de protecție s-a declanșat.	Remediați sursa defecțiunii. Eliberați aparatul de sub tensiune și de-presurizați conducta de apă. Activați limitatorul presiunii de protecție.
Nu este atinsă temperatura dorită.	Aparatul se află la limita puterii.	Reduceți debitul volumetric.

# INSTALARE

## Remedierea perturbațiilor

### Indicator diodă luminos

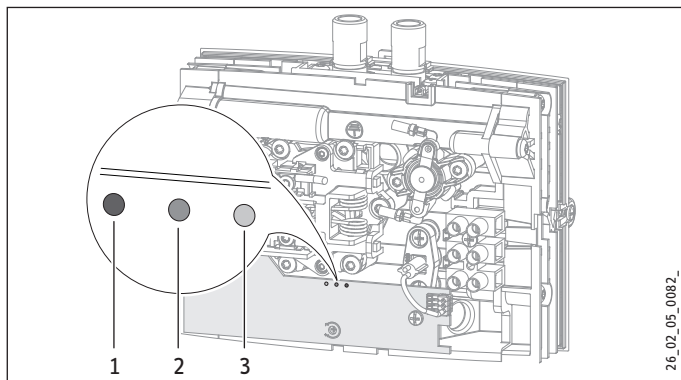

- 1 Indică roșu la perturbație
- 2 Indică galben în regimul de încălzire
- 3 Indică verde pâlând la alimentarea cu tensiune a sistemului electronic

### Activați limitatorul presiunii de protecție

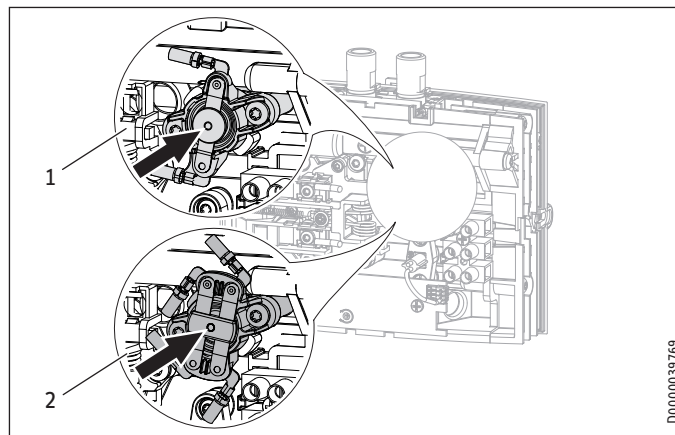

- 1 Limitator presiune de protecție 1 pin EIL 4 Premium / EIL 6 Premium
- 2 Limitator presiune de protecție 2 pin EIL 3 Premium / EIL 7 Premium

### 14. Întreținerea



**PERICOL de electrocutare**  
Separați aparatul de la rețea de la toți polii la efectuarea tuturor lucrărilor.

#### 14.1 Golirea aparatului



**PERICOL de opărire**  
La golire se poate scurge și apă încinsă.

Dacă trebuie să goliți aparatul în vederea lucrărilor de întreținere sau la pericol de îngheț pentru protecția întregii instalații procedați în felul următor:

- ▶ Închideți vana de blocare din conducta de alimentare cu apă rece.
- ▶ Deschideți ventilul de extragere.
- ▶ Desfaceți racordurile de apă de la aparat.

#### 14.2 Curățați sita

Puteți curăța sita integrată după demontarea conductei de apă rece.

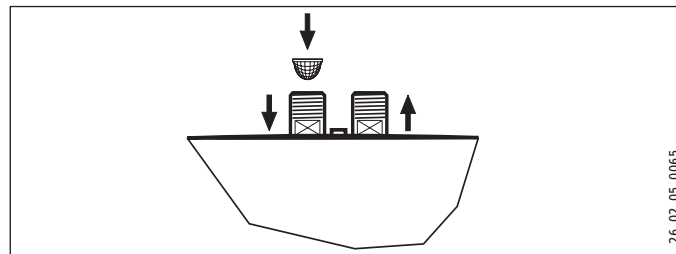

#### 14.3 Verificări conform VDE 0701/0702

##### Verificarea conductorului de împământare

- ▶ Verificați conductorul de protecție (în Germania de ex. DGUV A3) la contactul conductorului de protecție al cablului electric și la ștuțul de racordare al aparatului.

# INSTALARE

## Date tehnice

### Rezistență izolație

Din motivul comenzii electronice a acestui aparat o măsurare a rezistenței izolației conform VDE 0701/0702 nu se poate executa.

- ▶ Pentru verificarea eficienței proprietăților de izolație a acestui aparat recomandăm realizarea unei măsurări a curentului diferențial la curentul conductorului împământare / curentul de scurgere conform VDE 0701/0702 (figura C.3b).

### 14.4 Depozitarea aparatului

- ▶ Depozitați aparatul demontat într-o încăpere ferită de îngheț, deoarece apa reziduală din aparat ar putea îngheța și provoca avarii.

### 14.5 Înlocuirea conductorului electric de conectare la EIL 6 Premium

- ▶ La EIL 6 Premium trebuie să folosiți în caz de înlocuire un cablu electric de 4 mm<sup>2</sup>.

## 15. Date tehnice

### 15.1 Dimensiuni și racorduri

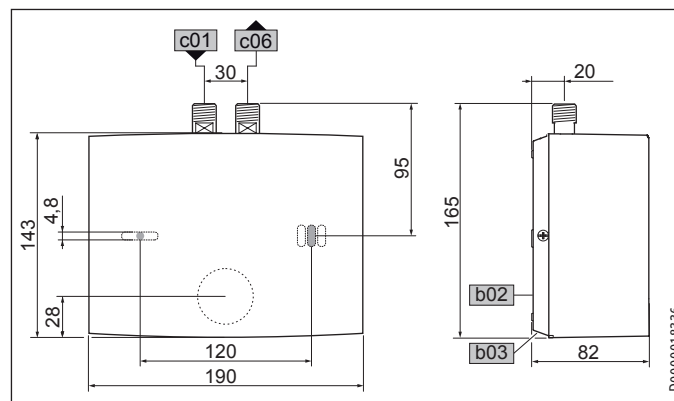

b02	Executarea cablărilor elect. I		
b03	Executarea cablărilor elect. II		
c01	Alimentarea cu apă rece	Filet exterior	G 3/8 A
c06	Evacuare apă caldă	Filet exterior	G 3/8 A

# INSTALARE

## Date tehnice

### 15.2 Schemă de conexiune electrică

#### 15.2.1 EIL 3 Premium 1/N/PE ~ 200-240 V

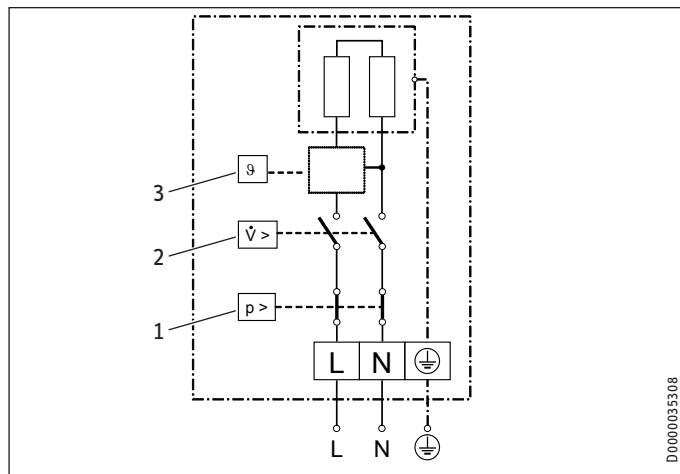

- 1 Limitatorul presiunii de siguranță
- 2 Comutator diferențial presiune
- 3 Sistem electronic cu senzor temperatură de evacuare

#### 15.2.2 EIL 4 Premium și EIL 6 Premium 1/N/PE ~ 200-240 V

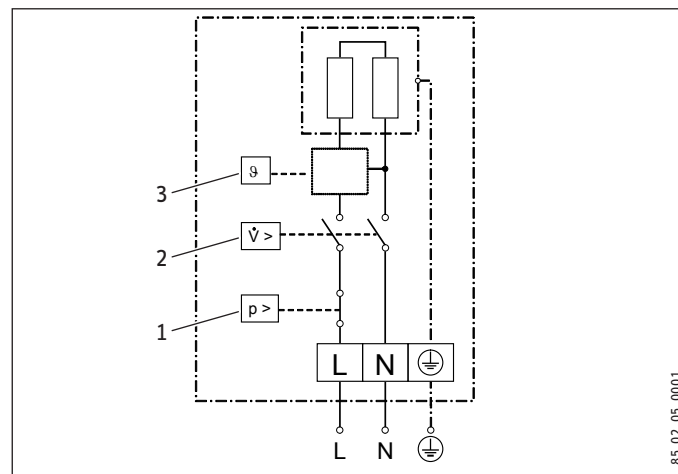

- 1 Limitatorul presiunii de siguranță
- 2 Comutator diferențial presiune
- 3 Sistem electronic cu senzor temperatură de evacuare



#### Pagube materiale

- La racordare fixă conectați cablul electric conform marcajelor bornelor prizei.

# INSTALARE

## Date tehnice

### 15.2.3 EIL 7 Premium 2/PE ~ 380-400 V

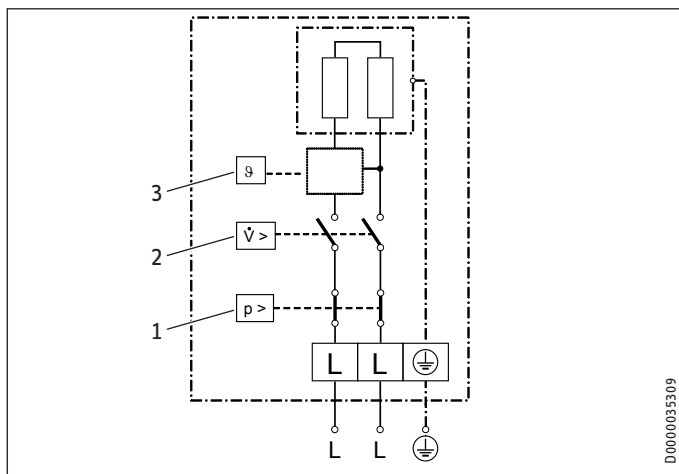

- 1 Limitatorul presiunii de siguranță
- 2 Comutator diferențial presiune
- 3 Sistem electronic cu senzor temperatură de evacuare

### 15.3 Creșterea temperaturii

La o tensiune de 230 V / 400 V rezultă următoarele creșteri ale temperaturii apei:

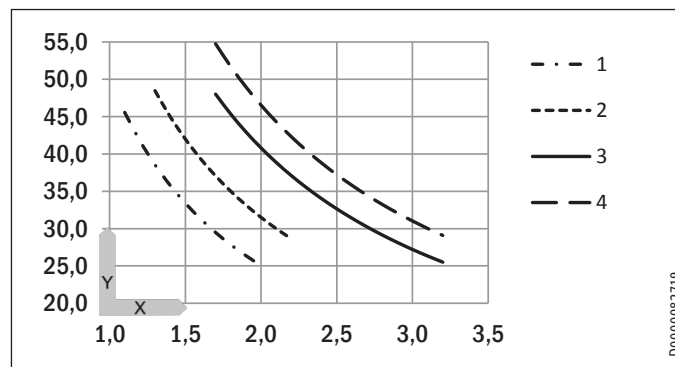

X Debit în l/min  
Y Creștere temperatură în K

- 1 3,5 kW - 230 V
- 2 4,4 kW - 230 V
- 3 5,7 kW - 230 V
- 4 6,5 kW - 400 V

#### Exemplu EIL 3 Premium cu 3,5 kW

Debit	l/min	2,0
Creșterea temperaturii	K	25
Temperatură intrare apă rece	°C	12
Temperatură ieșire maxim posibilă	°C	37



# INSTALARE

## Date tehnice

### 15.4 Domenii de utilizare

Pentru rezistența și conductibilitatea electrică specifică, vezi „Tabel de date”.

Date normate la 15 °C			20 °C			25 °C		
Spec. rezistență $\rho \geq$	Spec. conductibilitate $\sigma \leq$	$\mu\text{S/cm}$	Spec. rezistență $\rho \geq$	Spec. conductibilitate $\sigma \leq$	$\mu\text{S/cm}$	Spec. rezistență $\rho \geq$	Spec. conductibilitate $\sigma \leq$	$\mu\text{S/cm}$
$\Omega\text{cm}$	$\text{mS/m}$		$\Omega\text{cm}$	$\text{mS/m}$		$\Omega\text{cm}$	$\text{mS/m}$	
1000	100	1000	890	112	1124	815	123	1227
1300	77	769	1175	85	851	1072	93	933

### 15.5 Informații privind consumul de energie

Fișă de date produs: Preparator de apă caldă convențional conform ordonanței (UE) nr. 812/2013 | 814/2013

		EIL 3 Premium	EIL 4 Premium	EIL 6 Premium	EIL 7 Premium
		200134	200135	200136	200137
Producător		STIEBEL ELTRON	STIEBEL ELTRON	STIEBEL ELTRON	STIEBEL ELTRON
Profil de sarcină		XXS	XXS	XXS	XS
Clasa de eficiență energetică		A	A	A	A
Randamentul energetic	%	39	38	39	40
Consum anual energie electrică	kWh	478	478	478	467
Reglajul temperaturii din fabricație	°C	38	38	38	38
Nivelul puterii acustice	dB(A)	15	15	15	15
Indicații speciale privind măsurarea eficienței		fără	fără	fără	fără
Consum zilnic de energie electrică	kWh	2,200	2,200	2,200	2,130

# INSTALARE

## Date tehnice

### 15.6 Tabel de date

		EIL 3 Premium				EIL 4 Premium				EIL 6 Premium				EIL 7 Premium	
		200134				200135				200136				200137	
<b>Date electrice</b>															
Tensiune nominală	V	200	220	230	240	200	220	230	240	200	220	230	240	380	400
Putere nominală	kW	2,7	3,2	3,53	3,8	3,3	4,0	4,4	4,8	4,3	5,2	5,7	6,2	5,9	6,5
Curent nominal	A	13,3	14,5	15,2	15,8	16,7	18,2	19,1	20,0	21,6	23,6	24,7	25,8	15,5	16,3
Siguranță	A	16				20				25	25	25	32	16	20
Frecvență	Hz	50/60				50/60				50/60				50/-	50/-
Faze		1/N/PE				1/N/PE				1/N/PE				2/PE	
Rezistență specifică $\rho_{15} \geq$ (la $\varnothing$ rece $\leq 25^\circ\text{C}$ )	$\Omega$ cm	1000				1000				1000				1000	
Conductibilitate specifică $\sigma_{15} \leq$ (la $\varnothing$ rece $\leq 25^\circ\text{C}$ )	$\mu\text{S/cm}$	1000				1000				1000				1000	
Rezistență specifică $\rho_{15} \geq$ (la $\varnothing$ rece $> 25^\circ\text{C}$ )	$\Omega$ cm	1300				1300				1300				1300	
Conductibilitate specifică $\sigma_{15} \leq$ (la $\varnothing$ rece $> 25^\circ\text{C}$ )	$\mu\text{S/cm}$	770				770				770				770	
Impedanță max. rețea la 50 Hz	$\Omega$	0,083	0,079	0,076		0,065	0,063	0,06		0,049	0,047	0,045		0,236	0,225
<b>Racorduri</b>															
Racordul de apă		G 3/8 A				G 3/8 A				G 3/8 A				G 3/8 A	
<b>Limite de utilizare</b>															
Presiune maximă admisă	MPa	1				1				1				1	
Temperatură maximă de intrare apă pentru încălzire suplimentară	$^\circ\text{C}$	50				50				50				50	
<b>Valori</b>															
Temperatură maximă admisă de intrare apă	$^\circ\text{C}$	55				55				55				55	
Domeniu setare temperatură apă caldă	$^\circ\text{C}$	30-50				30-50				30-50				30-50	
Pornit	l/min	$>1,5$				$>1,8$				$>2,2$				$>2,2$	
Pierdere presiune la debit volumetric	MPa	0,05				0,06				0,07				0,07	
Debit volumetric pentru pierderea de presiune	l/min	1,5				1,8				2,2				2,2	
Limitarea debitului volumetric la	l/min	2,0				2,2				3,2				3,2	

# INSTALARE

## Date tehnice

		EIL 3 Premium	EIL 4 Premium	EIL 6 Premium	EIL 7 Premium
Prepararea apei calde	l/min	2,0	2,2	3,2	3,7
$\Delta\theta$ la preparare	K	25	25	25	25
Date hidraulice					
Capacitate nominală	l	0,1	0,1	0,1	0,1
Variante de execuție					
Tip montaj deasupra chiuvetei		X	X	X	X
Tip montaj sub masă		X	X	X	X
Tipul construcției Deschis		X	X	X	X
Tip construcție, închis		X	X	X	X
Clasă de protecție		1	1	1	1
Bloc de izolare		Plastic	Plastic	Plastic	Plastic
Generator de căldură sistem de încălzire		Fir neizolat	Fir neizolat	Fir neizolat	Fir neizolat
Capacul și panoul spate		Plastic	Plastic	Plastic	Plastic
Culoare		alb	alb	alb	alb
Clasă de protecție (IP)		IP25	IP25	IP25	IP25
Dimensiuni					
Înălțime	mm	143	143	143	143
Lățime	mm	190	190	190	190
Adâncime	mm	82	82	82	82
Lungime cablu	mm	700	700	700	700
Mase					
Masa	kg	1,5	1,5	1,5	1,5



### Indicație

Aparatul corespunde cu IEC 61000-3-12.

## Garanție

Pentru aparatele procurate din afara Germaniei nu sunt valabile condițiile de garanție ale societăților noastre din Germania. Mai mult, în țările în care produsele noastre sunt distribuite de una din filialele noastre, o garanție este acordată numai de către aceste filiale. O asemenea garanție se acordă numai atunci când filiala a editat propriile condiții de garanție. Nu se acordă nici un fel de garanție în afară de aceasta.

Pentru aparatele care au fost procurate din țări în care nici o filială de a noastră nu distribuie produsele noastre, nu acordăm nici un fel de garanție. Posibilele garanții acordate de către importator rămân de aceea neafectate.

## Mediu și reciclare

Vă rugăm să ajutați la protecția mediului. Eliminați materialele după utilizare conform prescripțiilor naționale.

## KÜLÖNLEGES TUDNIVALÓK

### KEZELÉS

<b>1. Általános tudnivalók</b>	<b>79</b>
1.1 Biztonsági tudnivalók	79
1.2 A dokumentumban használt egyéb jelölések	80
1.3 Mértékegységek	80
<b>2. Biztonság</b>	<b>81</b>
2.1 Rendeltetésszerű használat	81
2.2 Általános biztonsági tudnivalók	81
2.3 Vizsgálati jelölés	82
<b>3. Készülék-leírás</b>	<b>82</b>
<b>4. Beállítások</b>	<b>82</b>
<b>5. Tisztítás, ápolás és karbantartás</b>	<b>83</b>
<b>6. Hibaelhárítás</b>	<b>83</b>

### FELSZERELÉS

<b>7. Biztonság</b>	<b>84</b>
7.1 Általános biztonsági tudnivalók	84
7.2 Előírások, szabványok és rendelkezések	84
<b>8. Készülék-leírás</b>	<b>84</b>
8.1 A készlet tartalma	84
8.2 Tartozékok	85
<b>9. Előkészületek</b>	<b>85</b>
<b>10. Szerelés</b>	<b>85</b>
10.1 Felszerelési hely	85
10.2 Felszerelési variációk	86

10.3 A elektromos csatlakozás kialakítása	89
<b>11. Üzembe helyezés</b>	<b>90</b>
11.1 Első üzembe helyezés	90
11.2 A készülék átadása	90
11.3 Újbóli üzembe helyezés	90
11.4 Beállítások	90
<b>12. Üzemen kívül helyezés</b>	<b>92</b>
<b>13. Üzemzavar-elhárítás</b>	<b>92</b>
<b>14. Karbantartás</b>	<b>94</b>
14.1 A készülék ürítése	94
14.2 A szűrő tisztítása	94
14.3 A VDE 0701/0702 szerinti vizsgálatok	94
14.4 A készülék tárolása	95
14.5 Az elektromos bekötővezeték cseréje az EIL 6 Premium esetén	95
<b>15. Műszaki adatok</b>	<b>95</b>
15.1 Méretek és csatlakozók	95
15.2 Elektromos kapcsolási rajz	96
15.3 Hőmérséklet-növelés	97
15.4 Alkalmazási területek	98
15.5 Energiafogyasztási adatok	98
15.6 Adattáblázat	99

### GARANCIA

### KÖRNYEZETVÉDELEM ÉS ÚJRAHASZNOSÍTÁS

## KÜLÖNLEGES TUDNIVALÓK

- A készüléket 3 éves kort betöltött gyermekek, valamint testi, érzékszervi vagy szellemi fogyatékossgal élők, nem hozzáértő és a terméket nem ismerő személyek csak megfelelő felügyelet mellett vagy a készülék biztonságos használatával kapcsolatos alapvető utasítások és a járulékos veszélyek ismeretében használhatják. Gyermekek nem játszhatnak a készülékkel. Gyermekek nem végezhetik a készülék tisztítását és felhasználói karbantartását felügyelet nélkül.
- A csaptelep hőmérséklete elérheti az 55 °C-ot. 43 °C-nál magasabb kiömlési hőmérséklet esetén fennáll a leforrázás veszélye.
- Összpólusú, legalább 3 mm érintkező távolságú megszakítóval kell biztosítani a leválasztás lehetőségét a hálózatról.
- A megadott feszültségnek meg kell egyeznie a hálózati feszültséggel.
- Az EIL 3 Premium típus kivételével a készüléket fixen kell bekötni.
- A hálózati tápkábelt – annak sérülése vagy cseréje esetén – csak a gyártó által jóváhagyott szakember cserélheti ki eredeti pótkatrész felhasználásával.
- A készüléket a „Telepítés/Szerelés“ c. fejezetben leírtak szerint erősítse fel.
- Ügyeljen a maximális megengedett nyomásra (lásd a „Telepítés / Műszaki adatok / Adattáblázat“ c. fejezetet).

- A készülék telepítésekor a fajlagos vízellenállás nem lehet kisebb a vízellátó hálózatra megadott értéknél (lásd a „Műszaki adatok / Adattáblázat“ c. fejezetet).
- Ürítse le a készüléket, a „Telepítés / Karbantartás / A készülék leürítése“ c. fejezet szerint.

## KEZELÉS

### 1. Általános tudnivalók

A „Kezelés“ c. fejezet felhasználók és szakemberek számára készült.

A „Telepítés“ c. fejezet szakemberek számára szükséges információkat tartalmaz.



#### Tudnivaló

A használatot megelőzően gondosan olvassa el ezt az útmutatót és őrizze meg azt.

Ha továbbadja a készüléket, akkor az útmutatót is adja át a következő felhasználónak.

### 1.1 Biztonsági tudnivalók

#### 1.1.1 A biztonsági tudnivalók felépítése



#### JELZŐSZÓ A veszély jellege



Itt a biztonsági utasítások figyelmen kívül hagyásából adódó esetleges következmények találhatók.

► Itt a veszély elhárításához szükséges intézkedések találhatók.

# KEZELÉS

## Általános tudnivalók

### 1.1.2 Szimbólumok, a veszély jellege

Szimbólum	A veszély jellege
	Sérülés
	Áramütés
	Égési sérülés (Égési sérülés, forrázás)

### 1.1.3 Jelzőszavak

JELZŐSZÓ	Jelentése
VESZÉLY	Olyan tudnivalók, amelyek figyelmen kívül hagyása súlyos vagy halálos sérülést okoz.
FIGYELMEZTETÉS	Olyan tudnivalók, amelyek figyelmen kívül hagyása súlyos vagy halálos sérülést okozhat.
VIGYÁZAT	Olyan tudnivalók, amelyek figyelmen kívül hagyása közepesen súlyos vagy könnyű sérülést okozhat.

### 1.2 A dokumentumban használt egyéb jelölések



#### Tudnivaló

A tudnivalókat a szöveg alatt vagy fölött található vízszintes vonalak határolják. Az általános tudnivalókat a mellettük lévő szimbólumok jelölik.

► Gondosan olvassa át a szöveges tudnivalókat.

#### Szimbólum



Anyagi kár  
(a készülék sérülése, következményként fellépő kár, környezeti kár)



A készülék elszállítása hulladékként

► Ez a szimbólum jelzi Önnek, hogy valamit tennie kell. A szükséges műveleteket lépésről lépésre ismertetjük.

### 1.3 Mértékegységek



#### Tudnivaló

Egyéb előírás híján a méretek mm-ben értendők.



## 2. Biztonság

### 2.1 Rendeltetésszerű használat

A készülék háztartási használatra készült. A készülék betanítás nélkül is biztonságosan használható. A készülék nem háztartási (pl. kisvállalkozói) környezetben is használható, amennyiben a felhasználás módja azonos.

A készülék ivóvíz felmelegítésére vagy előmelegített víz utólagos felmelegítésére szolgál. A készüléket mosdókagylóhoz tervezték.

Az ettől eltérő vagy ezen túlmutató használat rendeltetéstől eltérőnek minősül. A rendeltetésszerű használat egyúttal azt is feltételezi, hogy betartják a jelen útmutatóban valamint az alkalmazott tartozékok útmutatóiban foglaltakat is.

### 2.2 Általános biztonsági tudnivalók



#### Leforrászás VESZÉLYE

A csaptelep hőmérséklete elérheti az 55 °C-ot. 43 °C-nál magasabb kiömlési hőmérséklet esetén fennáll a leforrászás veszélye.



#### FIGYELMEZTETÉS Sérülés

A készüléket 3 éves kort betöltött gyermekek, valamint testi, érzékszervi vagy szellemi fogyatékkal élők, nem hozzáértő és a terméket nem ismerő személyek csak megfelelő felügyelet mellett vagy a készülék biztonságos használatával kapcsolatos alapvető utasítások és a járulékos veszélyek ismeretében használhatják. Gyermekek nem játszhatnak a készülékkel. Gyermekek nem végezhetik a készülék tisztítását és felhasználói karbantartását felügyelet nélkül.



#### VESZÉLY Áramütés

Szakemberrel ki kell cseréltetni a sérült elektromos csatlakozóvezetéseket. Ezáltal kizárható az esetleges kockázat.



#### Anyagi kár

A készüléket és a csaptelepet védeni kell a fagytól.



#### Anyagi kár

Csak a készülékkel együtt leszállított speciális sugár-szabályzót használja. Akadályozza meg a kifolyócsövek vízkövesedését (lásd a „Tisztítás, ápolás és karbantartás” c. fejezetet).

#### 2.3 Vizsgálati jelölés

Lásd a készülék típustábláját.

### 3. Készülék-leírás

Az elektronikus szabályozású átfolyó üzemű mini vízmelegítő a bejövő hőmérséklettől függetlenül a teljesítményhatárig állandó szinten tartja a kiömlési hőmérsékletet.

A készülék gyárilag a kézmosáshoz szükséges kiömlési hőmérsékletre van beállítva. A hőmérséklet elérésekor az elektronika automatikusan csökkenti a teljesítményt. A teljesítmény igazodik a kívánt hőmérséklethez, nehogy azt túllépje a megengedett értéket.

Amikor a csaptelepet megnyitják, a készülék közvetlenül a vételezési helynél felmelegíti a vizet. A rövid vezetékhoossznak köszönhetően alacsony az energia- és vízveszteségek.

A HMV teljesítmény a hidegvíz hőmérsékletétől, a fűtőteliességétől és az átfolyó mennyiségtől függ.

A csupaszdrtós fűtésrendszer lágy és kemény víztípusokkal is használható. A fűtésrendszer egyáltalán nem érzékeny a vízke ménységre. A fűtésrendszer gyors és hatékony melegvíz-ellátást biztosít a mosdókagylónál.

A szakember beállíthatja a hőmérséklet és térfogatáram maximális értékét (lásd az „Üzembe helyezés / Beállítások“ c. fejezetet).

A készülékkel együtt leszállított speciális sugárszabályzó gar antálja az optimális vízugarat.

### 4. Beállítások

A csaptelep melegvíz-szelepének megnyitásakor, illetve érzékelős csaptelep esetén az érzékelő aktiválásakor a készülék fűtésrendszere automatikusan bekapcsolódik. A víz felmelegszik. A víz hőmérséklet a csapteleppel állítható:

A bekapcsolási mennyiséggel és a térfogatáram-határolással kapcsolatban lásd a „Műszaki adatok“ c. fejezetet.

#### A hőmérséklet növelése

► Fojtsa le a csaptelepen átfolyó mennyiséget.

#### A hőmérséklet csökkentése

► Nyissa tovább a csaptelepet vagy keverjen hozzá több hideg vizet.

#### Tenendők a vízellátás szüneteltetését követően

Lásd az „Üzembe helyezés / Ismételt üzembe helyezés“ c. fejezetet.

### 5. Tisztítás, ápolás és karbantartás

- ▶ Súroló hatású vagy oldószertartalmú tisztítószerek használata tilos! A készülék ápolása és tisztítása nedves ruhával végezhető.
- ▶ Rendszeresen ellenőrizze a csaptelepeket. A csaptelepek kifolyócsövein lerakódott vízkő kereskedelmi forgalomban kapható vízkőoldóval eltávolítható.
- ▶ Rendszeresen ellenőriztesse a készülék elektromos biztonságát megfelelő szakemberrel.
- ▶ Rendszeresen végezze el a csaptelep speciális sugárszabályzójának vízkőmentesítését, illetve felújítását (lásd az „A készülék leírása / Tartozékok” című fejezetet).

### 6. Hibaelhárítás

Probléma	Ok	Elhárítás
A készülék még akkor sem kapcsolódik be, ha teljesen meg van nyitva a melegvíz-csap.	A készülék nem kap feszültséget.	Ellenőrizze a biztosítékot az épület elektromos rendszerében.
	A csaptelep sugárszabályzója elvízkövesedett vagy elszennyeződött.	Tisztítsa meg és/vagy vízkőmentesítse a sugárszabályzót vagy cserélje ki a speciális sugárszabályzót.
	Megszűnt a vízellátás.	Légtelenítse a készüléket és a hidegvíz-bekötővezetékét (lásd a „Beállítások” c. fejezetet).
A víz hőmérséklete nem éri el a kívánt értéket.	A maximális hőmérséklet a készüléken túl alacsony értékre van beállítva.	Szakemberrel állíttassa be újra a maximális hőmérsékletet.
	A készülék a teljesítményhatáron üzemel.	Csökkentse a térfogatáramot.

Ha az okot nem tudja elhárítani, akkor forduljon szakemberhez. A hathatósabb és gyorsabb segítség érdekében adja meg a típus-táblán feltüntetett gyári számot (000000-0000-00000).

●
●

Típus:  E-sz.:

F-sz.:

# FELSZERELÉS

## 7. Biztonság

A készülék felszerelését, üzembe helyezését, illetve karbantartását és javítását csak szakember végezheti.

### 7.1 Általános biztonsági tudnivalók

A kifogástalan működést és az üzembiztonságot csak abban az esetben garantáljuk, ha a készülékhez való eredeti tartozékokat és eredeti pótalkatrészeket használják.



#### Anyagi kár

Tartsa be a maximális megengedett beömlési hőmérsékletet. Magasabb hőmérséklet esetén a készülék károsodhat. Központi termosztátos csaptelep esetén a beömlési hőmérséklet korlátozható.



#### FIGYELMEZTETÉS Áramütés

Ez a készülék olyan kondenzátorokat tartalmaz, amelyek a hálózatról történő leválasztás után lemerülnek. A kondenzátor kisülési feszültsége adott esetben rövid időre meghaladhatja a 34 V DC értéket.

## 7.2 Előírások, szabványok és rendelkezések



#### Tudnivaló

Tartson be minden nemzeti és helyi előírást, illetve rendelkezést.

A víz fajlagos elektromos ellenállása nem lehet kisebb a típustáblán megadott értéknél. Összekapcsolt vízhálózat esetén figyelembe kell venni a legalacsonyabb elektromos vízellenállás értékre vonatkozó előírást (lásd a „Műszaki adatok / Adattábla” c. fejezetet). A víz fajlagos elektromos ellenállásáról, illetve a víz vezetőképességéről a vízszolgáltatónál tájékozódhat.

## 8. Készülék-leírás

### 8.1 A készlet tartalma

A készülékkel együtt leszállított tartozékok:

- Hidegvíz-bekötővezeték szűrő
- Speciális sugárszabályzó
- 3/8-os csatlakozótömlő, 500 mm hosszú, tömítéssel\*
- 3/8-os T-idom\*
- Céges logó pult feletti szereléshez

\* nyomásálló készülékhez való csatlakoztatáshoz

# FELSZERELÉS

## Előkészületek

### 8.2 Tartozékok

#### Speciális sugárszabályzó



##### Tudnivaló

A csaptelep beépített speciális sugárszabályzója optimális vízszugarat biztosít.

#### Csaptelepek

► Használjon megfelelő csaptelepet!

#### Nyomásmentes csaptelepek

- MAW (OT) Pult feletti szerelésű fali csaptelep
- MAZ (UT) Kétfogantyús mosdó csaptelep
- MAE (UTE) Egyfogantyús mosdó csaptelep

#### Nyomásálló csaptelepek

A szakkereskedőtől beszerezhetők a megfelelő nyomásálló csaptelepek.

### 9. Előkészületek

► Alaposan öblítse át a vízvezetékét.

#### Vízszelzés

Biztonsági szelepre nincs szükség.

### 10. Szerelés

#### 10.1 Felszerelési hely

A készüléket fagymentes helyiségben szerelje fel a vízvételi csaptelep közelében.

Ügyeljen arra, hogy a fedél oldalsó rögzítőcsavarjai hozzáférhetőek legyenek.

A készülék pult alá (felső vízcsatlakozókkal) és pult fölé (alsó vízcsatlakozókkal) szerelhető.



##### VESZÉLY Áramütés

A térfogatáram beállítására szolgáló állítócsavar vezeti az áramot; az IP25 védelem csak a készülék hátfalának felszerelt állapotában érvényes.

► Mindig szerelje fel a készülék hátfalát.

### 10.2 Felszerelési variációk

#### 10.2.1 Pult alá szerelhető kiviteli változat

#### Nyomásmentes, nyomásmentes csapteleppel

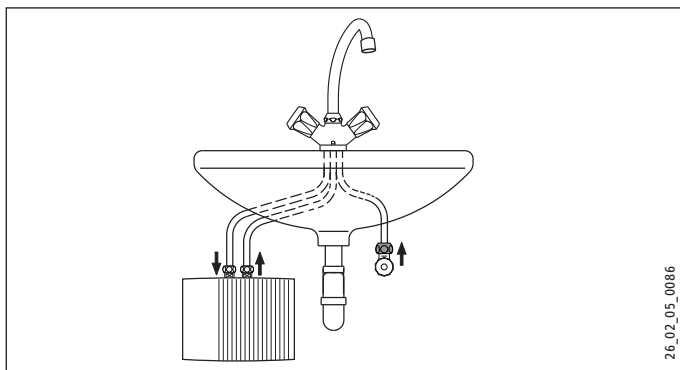

#### Nyomásálló, nyomásálló csapteleppel

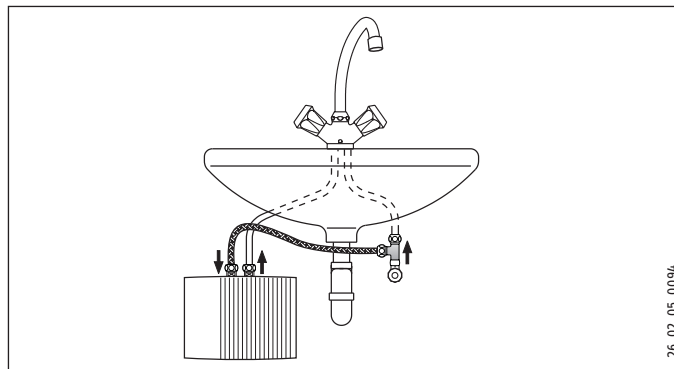

# FELSZERELÉS

## Szerelés

### A készülék felszerelése



#### Tudnivaló

- ▶ Szerelje a készüléket a falra.  
A fal teherbírása elegendő kell, hogy legyen.

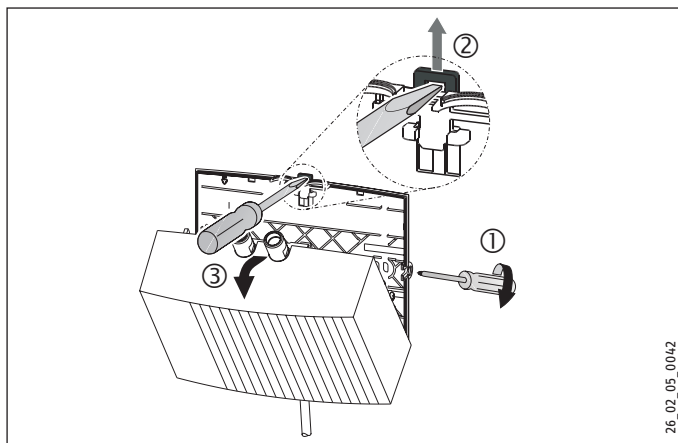

26\_02\_05\_0042

- ▶ Lazítsa meg a fedél rögzítőcsavarjait két fordulattal.
- ▶ Csavarhúzóval reteszelve ki a csapózárát.
- ▶ Előrefelé vesse le a készülék fedelét a fűtésrendszerrel.
- ▶ Fogóval törje ki az elektromos bekötővezeték átvezető nyílásait a készülék fedelén. A kitorrt nyílás egyenletlenségét reszelővel korrigálhatja.

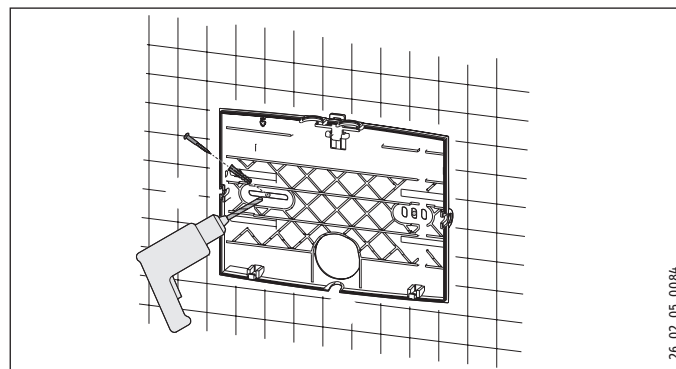

26\_02\_05\_0084

- ▶ Furósablonként használja a készülék hátfalát.
- ▶ Rögzítse a falhoz a készülék hátfalát megfelelő tiplik és csavarok segítségével.

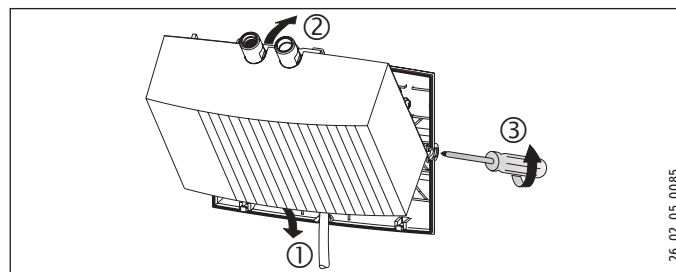

26\_02\_05\_0085

- ▶ Vesse be az elektromos bekötővezeték a hátfali átvezető nyíláson.

# FELSZERELÉS

## Szerelés

- ▶ Alul akassza be a készülékfedelelet a fűtésrendszerrel.
- ▶ Pattintsa a fűtésrendszert a csapózárba.
- ▶ Rögzítse a készülékfedelelet a fedélrögzítő-csavarokkal.

### A csaptelep felszerelése

- ▶ Szerelje fel a csaptelepet. Ennek során vegye figyelembe a csaptelep kezelési és telepítési útmutatójában megadott információkat.



#### Anyagi kár

- ▶ Minden csatlakozó szerelésekor a készüléknél 14-es kulcsnyílású kulccsal kell ellentartani.

### Nyomásálló csaptelep



#### Tudnivaló

- ▶ Szerelje fel a készülékkel együtt leszállított 3/8-os csatlakozótömlőt és a 3/8-os T-idomot.

### 10.2.2 Pult feletti, nyomásmentes szerelés, nyomásmentes csapteleppel

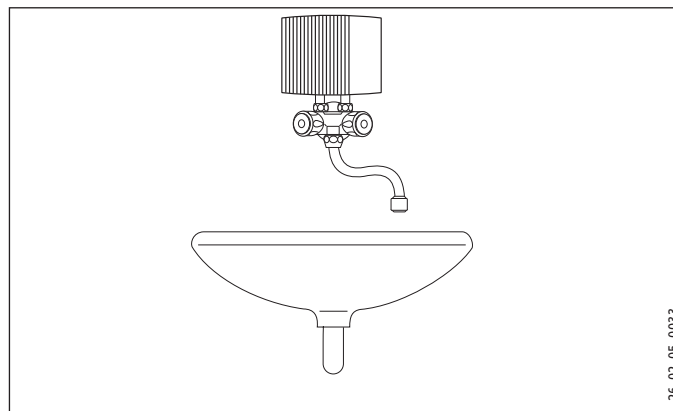

### A csaptelep felszerelése

- ▶ Szerelje fel a csaptelepet. Ennek során vegye figyelembe a csaptelep kezelési és telepítési útmutatójában megadott információkat.



#### Anyagi kár

- ▶ Minden csatlakozó szerelésekor a készüléknél 14-es kulcsnyílású kulccsal kell ellentartani (lásd a „Felszerelési variációk / Pult alatti szerelés“ c. fejezetet).



# FELSZERELÉS

## Szerelés

### A készülék felszerelése

- ▶ Szerelje fel a készüléket a vízcsatlakozókkal a csaptelepre.

### 10.3 A elektromos csatlakozás kialakítása



#### VESZÉLY Áramütés

Minden elektromos bekötési és szerelési munkát előírás-szerűen kell végezni.



#### VESZÉLY Áramütés

Feltétlenül csatlakoztassa a készüléket a védővezeték-hez!

Összpólusú, legalább 3 mm érintkezőtávolságú megszakítóval kell biztosítani a leválasztás lehetőségét a hálózatról.



#### VESZÉLY Áramütés

A leszállított készülékek elektromos csatlakozóvezetékekkel vannak felszerelve (az EIL 3 Premium dugasszal).

A készülék akkor csatlakoztatható fix bekötésű elektromos vezetékhez, ha annak keresztmetszete legalább akkora, mint a készülék szabványos csatlakozóvezetékéé. Maximum 3 x 6 mm<sup>2</sup> keresztmetszetű vezeték használható.

- ▶ Pult feletti szerelés esetén az elektromos bekötővezeték a készülék mögött kell vezetni.



#### Anyagi kár

Védőérintkezős csatlakozóaljzathoz történő csatlakoztatáskor (dugasszal ellátott elektromos bekötővezeték esetén) ügyeljen arra, hogy a készülék felszerelését követően a védőérintkezős csatlakozóaljzat könnyen hozzáférhető legyen.



#### Anyagi kár

Vegye figyelembe a típustáblán szereplő adatokat. A megadott feszültségnek meg kell egyeznie a hálózati feszültséggel.

- ▶ Az elektromos kapcsolási rajz alapján csatlakoztassa az elektromos bekötővezetékét (lásd a „Műszaki adatok / Elektromos kapcsolási rajz“ c. fejezetet).

### 11. Üzembe helyezés

#### 11.1 Első üzembe helyezés



- ▶ Töltse fel a készüléket a csaptelep szelepének többszöri megnyitásával, eltávolítva az összes levegőt a vezetékhalózatból és a készülékből.
- ▶ Ellenőrizze a rendszer tömítettségét.
- ▶ Dugja be az elektromos bekötővezeték dugaszát (ha van) a védőérintkezős csatlakozóaljzatba vagy kapcsolja be az automata biztosítót.
- ▶ Ellenőrizze a készülék működését.
- ▶ Pult feletti szerelésnél a a készletben található céges logót rá kell ragasztani a készüléken lévőre, eltakarva azt.

#### 11.2 A készülék átadása

- ▶ Magyarázza el a felhasználónak a készülék működését és ismertesse meg vele annak használatát.
- ▶ Figyelmeztesse a felhasználót az esetleges veszélyekre, különösen a leforrázás veszélyére.
- ▶ Adja át ezt az útmutatót.

#### 11.3 Újbóli üzembe helyezés



##### Anyagi kár

A vízellátás szüneteltetését követően a készüléket az alábbi lépésekkel kell újból üzembe helyezni, nehogy a csupaszdrtós fűtésrendszer megrongálódjon.

- ▶ Kapcsolja le a feszültséget a készülékről. Ehhez húzza ki az elektromos bekötővezeték duaszát (ha van) vagy kapcsolja ki az automata biztosítót.
- ▶ Lásd az „Első üzembe helyezés“ c. fejezetet.

#### 11.4 Beállítások

A térfogatáram és a hőmérséklet maximális értéke módosítható.



##### VESZÉLY Áramütés

A térfogatáram és a hőmérséklet beállítása csak a készülék hálózatról való leválasztását követően végezhető el.

- ▶ Válassza le a készüléket összpólusúan a hálózatról.



##### VESZÉLY Áramütés

A térfogatáram állítócsavarja és a hőmérséklet-beállítás potenciométere vezeti az áramot, ha a készülék nincs a hálózatról leválasztva.

# FELSZERELÉS

## Üzembe helyezés

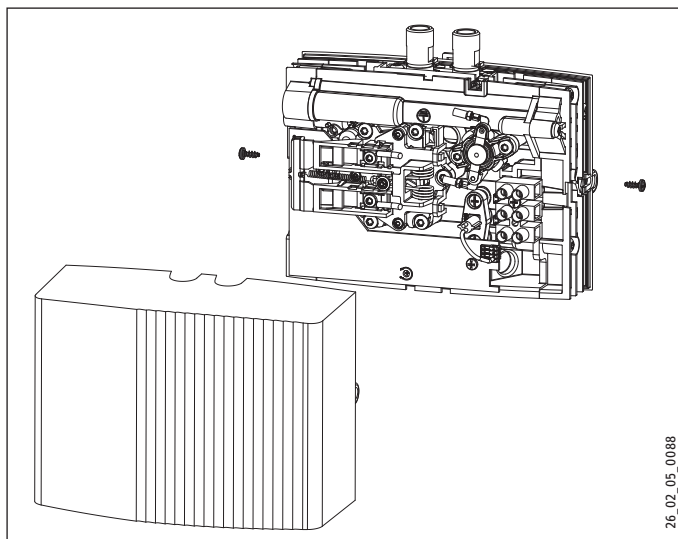

- ▶ Vegye le a készülék fedelét.

### A maximális hőmérséklet beállítása

Gyári beállítás: 38 °C

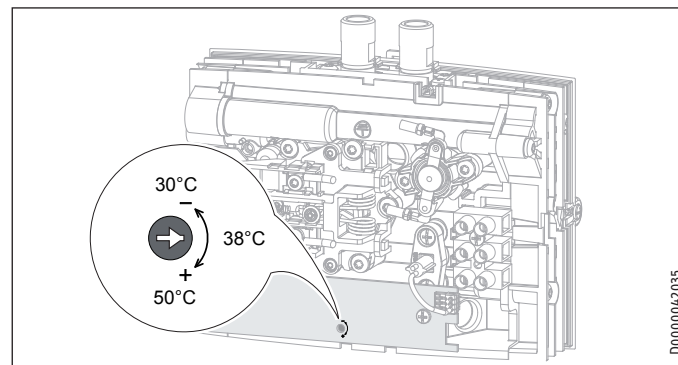

- ▶ Csavarhúzóval állítsa a potenciométert a kívánt maximális hőmérsékletre.
- ▶ Szerelje fel a készülék fedelét.

### A térfogatáram behatárolása

Gyári beállítás: Maximális térfogatáram

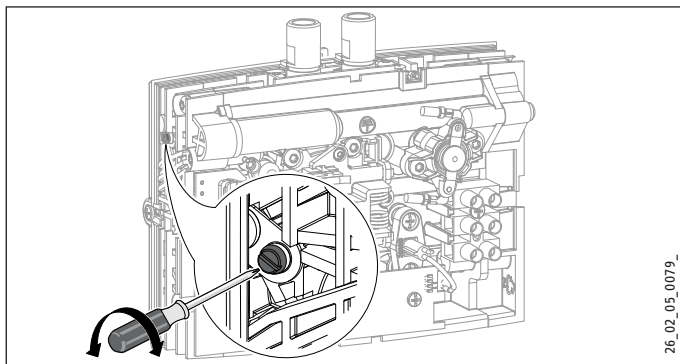

- ▶ Az állítócsavar segítségével állítsa be a kívánt térfogatáramot:
- Legkisebb térfogatáram = a csavar ütközésig becsavarva.
- Legnagyobb térfogatáram = a csavar ütközésig kicsavarva.
- ▶ Szerelje fel a készülék fedelét.

### 12. Üzemen kívül helyezés

- ▶ Válassza le a készüléket a hálózatról a ház automata biztosítójának kikapcsolásával vagy húzza ki az elektromos bekötővezeték dugaszát.
- ▶ Ürítse le a készüléket (lásd a „Karbantartás“ fejezetet).

### 13. Üzemzavar-elhárítás

Probléma	Ok	Elhárítás
A készülék még akkor sem kapcsolódik be, ha teljesen meg van nyitva a melegvíz-csap.	A csaptelep sugárszabályzója elvízkövesedett vagy elszennyeződött.	Tisztítsa meg és/vagy vízkömentesítse a sugárszabályzót vagy cserélje ki a speciális sugárszabályzót.
A térfogatáram túl alacsony értékre van beállítva.		Állítsa nagyobbra a térfogatáramot.
A hidegvíz-vezeték szűrője eltömődött.		Tisztítsa ki a szűrőt; ehhez zárja el a hidegvíz bekötővezetékét.
A fűtőrendszer meghibásodott.		Mérje meg a fűtőrendszer ellenállását, és szükség esetén cserélje ki a készüléket.
A biztonsági nyomáshatároló kioldott.		Szüntesse meg a hiba okát. Válassza le a készüléket az elektromos hálózatról és nyomásmentesítse a vízvezeték. Aktiválja a biztonsági nyomáshatárolót.
A víz hőmérséklete nem éri el a kívánt értéket.	A készülék a teljesítményhatáron üzemel.	Csökkentse a térfogatáramot.

# FELSZERELÉS

## Üzemzavar-elhárítás

### Világító diódás kijelző

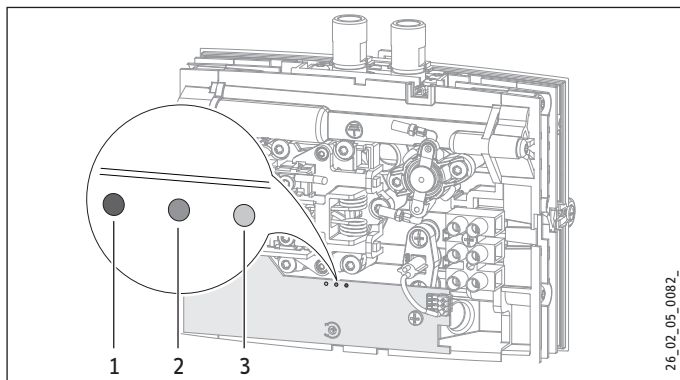

- 1 Üzemzavar esetén a kijelző piros
- 2 A fűtési üzemmódban a kijelző sárga
- 3 Amikor az elektronika kap áramot, a kijelző zölden villog

### A biztonsági nyomáshatároló aktiválása

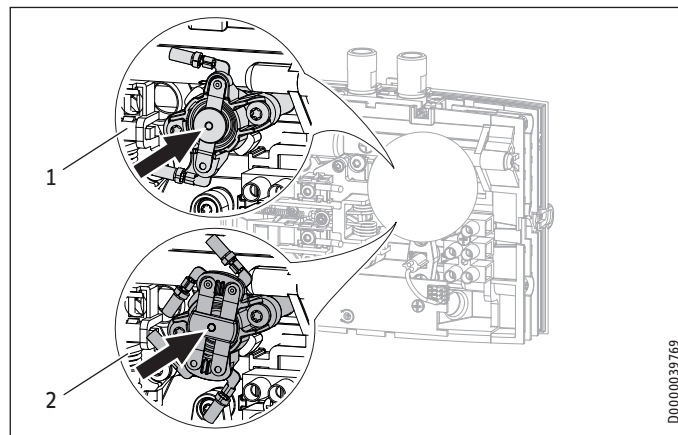

- 1 1 pólusú biztonsági nyomáshatároló - EIL 4 Premium / EIL 6 Premium
- 2 2 pólusú biztonsági nyomáshatároló - EIL 3 Premium / EIL 7 Premium

### 14. Karbantartás



**VESZÉLY Áramütés**  
Bármilyen munkavégzést megelőzően a készüléket összpólusúan le kell választani az elektromos hálózatról!

#### 14.1 A készülék üritése



**Leforrzás VESZÉLYE**  
Üritéskor a készülékből forró víz folyhat ki.

A következőképpen kell eljárni, amennyiben a készüléket karbantartás vagy fagyvédelem céljából le kell üríteni:

- ▶ Zárja el a hidegvíz-bekötővezeték zárószelepét.
- ▶ Nyissa ki a vízvételi szelepet.
- ▶ Szerelje le a vízcsatlakozásokat a készülékről.

#### 14.2 A szűrő tisztítása

A beépített szűrőt a hidegvíz-bekötővezeték kiserelését követően lehet tisztítani.

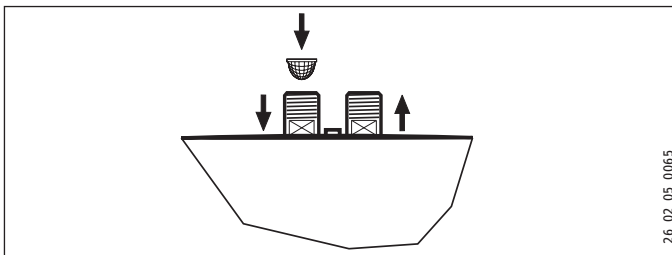

#### 14.3 A VDE 0701/0702 szerinti vizsgálatok

##### A védővezeték ellenőrzése

- ▶ Vizsgálja meg a védővezetékét (Németországban pl. DGUV A3) a készülék elektromos bekötővezetékének védővezeték-érintkezőjénél és a készülék csatlakozócsonkjánál.

# FELSZERELÉS

## Műszaki adatok

### Szigetelési ellenállás

Mivel ez a készülék elektronikus működtetésű, ezért a VDE 0701/0702 szabvány szerinti szigetelésiellenállás-mérés nem kivitelezhető.

- ▶ A szigetelés hatékonyságának ellenőrzéséhez javasoljuk, hogy mérje meg a védővezetékben folyó áram, illetve a szivárgó áram különbségét a VDE 0701/0702 (C.3b. ábra) szabvány szerint.

### 14.4 A készülék tárolása

- ▶ A készüléket leszerelt állapotban is kizárólag fagymentes helyen tárolja, mivel a berendezésben található maradékvíz is károkat okozhat.

### 14.5 Az elektromos bekötővezeték cseréje az EIL 6 Premium esetén

- ▶ Az EIL 6 Premium típusnál az elektromos bekötővezeték cseréjéhez 4 mm<sup>2</sup> keresztmetszetű elektromos bekötővezeték kell használni.

## 15. Műszaki adatok

### 15.1 Méretek és csatlakozók

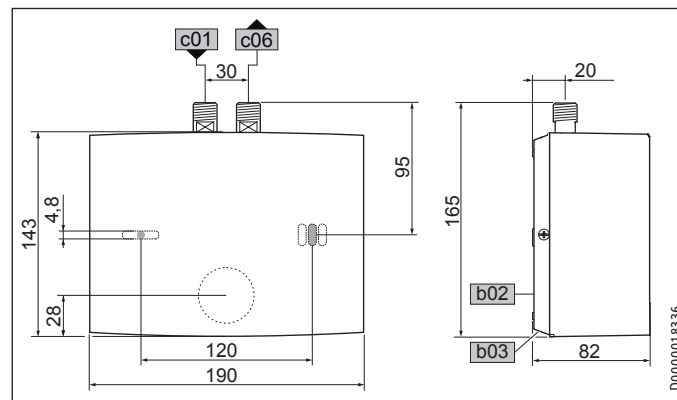

b02	Elektr. vezetékek átvezetése I		
b03	Elektr. vezetékek átvezetése II		
c01	Hidegvíz-bevezetés	Külső menet	G 3/8 A
c06	Melegvíz-kifolyás	Külső menet	G 3/8 A

### 15.2 Elektromos kapcsolási rajz

#### 15.2.1 EIL 3 Premium 1/N/PE ~ 200-240 V

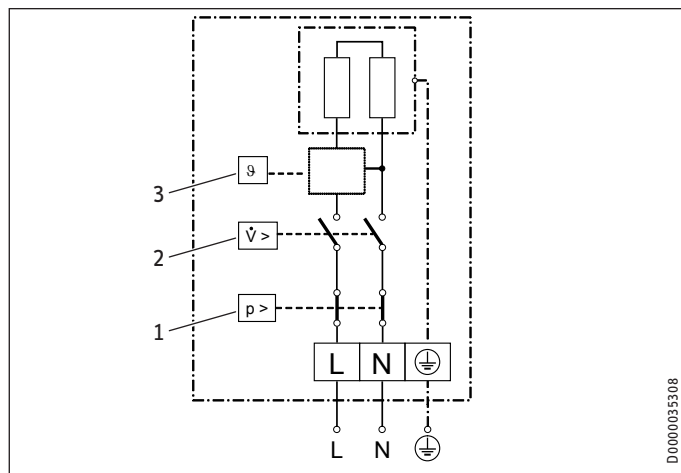

D0000035308

- 1 Biztonsági nyomáshatároló
- 2 Nyomáskülönbség-kapcsoló
- 3 Elektronika kiömlési hőmérséklet érzékelővel

#### 15.2.2 EIL 4 Premium és EIL 6 Premium 1/N/PE ~ 200-240 V

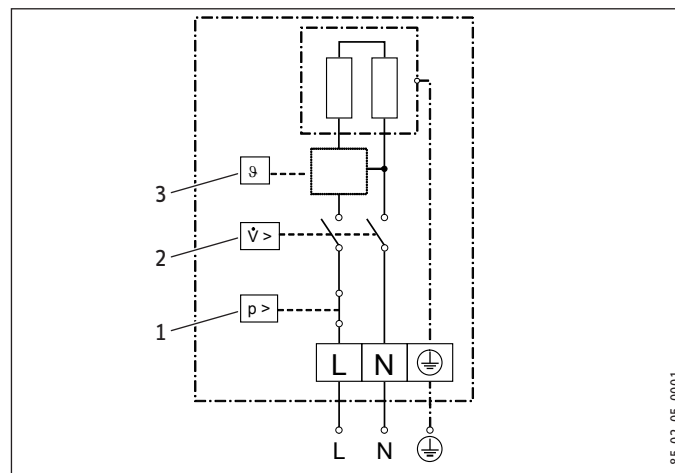

85\_02\_05\_0001

- 1 Biztonsági nyomáshatároló
- 2 Nyomáskülönbség-kapcsoló
- 3 Elektronika kiömlési hőmérséklet érzékelővel



#### Anyagi kár

- Fix bekötés esetén a csatlakozóhüvely kapocsjelölése alapján csatlakoztassa az elektromos bekötővezetékét.



# FELSZERELÉS

## Műszaki adatok

### 15.2.3 EIL 7 Premium 2/PE ~ 380-400 V

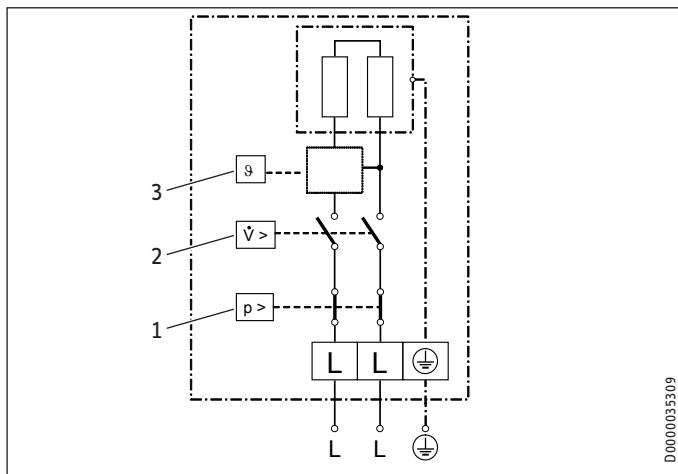

- 1 Biztonsági nyomáshatároló
- 2 Nyomáskülönbőség-kapcsoló
- 3 Elektronika kiömlési hőmérséklet érzékelővel

### 15.3 Hőmérséklet-növelés

230 V-os / 400 V-os feszültség a víz következő hőmérséklet-növekedései adódnak:

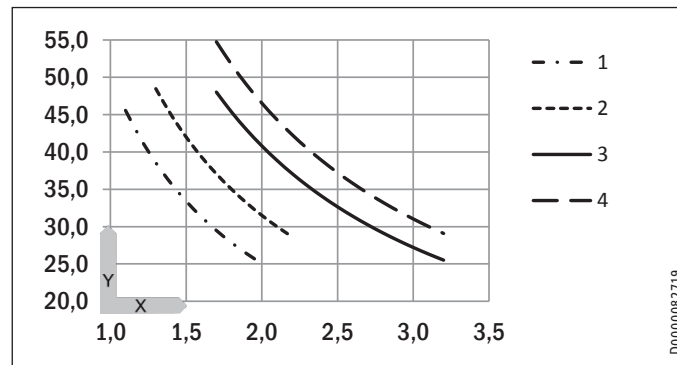

X Térfogatáram, l/perc

Y Hőmérséklet-növekedés, K

- 1 3,5 kW - 230 V
- 2 4,4 kW - 230 V
- 3 5,7 kW - 230 V
- 4 6,5 kW - 400 V

Például az EIL 3 Premium típusnál, 3,5 kW teljesítmény esetén

Térfogatáram	l/perc	2,0
Hőmérséklet-növelés	K	25
Hideg víz beömlési hőmérséklet	°C	12
Maximális elérhető kiömlési hőmérséklet	°C	37

# FELSZERELÉS

## Műszaki adatok

### 15.4 Alkalmazási területek

Fajlagos elektromos ellenállás és fajlagos elektromos vezetőképesség (lásd az „Adattáblázat“ c. fejezetet).

Szabványos érték 15 °C-on			20 °C			25 °C		
Spec. Ellenállás, $\rho \geq$	Spec. Vezetőképesség $\sigma \leq$	Vezetőképesség $\sigma \leq$	Spec. Ellenállás, $\rho \geq$	Spec. Vezetőképesség $\sigma \leq$	Vezetőképesség $\sigma \leq$	Spec. Ellenállás, $\rho \geq$	Spec. Vezetőképesség $\sigma \leq$	Vezetőképesség $\sigma \leq$
$\Omega\text{cm}$	mS/m	$\mu\text{S/cm}$	$\Omega\text{cm}$	mS/m	$\mu\text{S/cm}$	$\Omega\text{cm}$	mS/m	$\mu\text{S/cm}$
1000	100	1000	890	112	1124	815	123	1227
1300	77	769	1175	85	851	1072	93	933

### 15.5 Energiafogyasztási adatok

Termék-adatlap: Hagyományos vízmelegítő a 812/2013/EU - 814/2013/EU rendelet előírásai szerint

		EIL 3 Premium	EIL 4 Premium	EIL 6 Premium	EIL 7 Premium
		200134	200135	200136	200137
Gyártó		STIEBEL ELTRON	STIEBEL ELTRON	STIEBEL ELTRON	STIEBEL ELTRON
Terhelési profil		XXS	XXS	XXS	XS
Energiahatékonysági osztály		A	A	A	A
Energetikai hatásfok	%	39	38	39	40
Éves villamosenergia-fogyasztás	kWh	478	478	478	467
Gyárilag beállított hőmérsékletérték	°C	38	38	38	38
Hangteljesítményszint	dB(A)	15	15	15	15
A hatékonyság mérésére vonatkozó különleges tudnivalók		nincs	nincs	nincs	nincs
Napi villamosenergia-fogyasztás	kWh	2,200	2,200	2,200	2,130

# FELSZERELÉS

## Műszaki adatok

### 15.6 Adattáblázat

		EIL 3 Premium				EIL 4 Premium				EIL 6 Premium				EIL 7 Premium	
		200134				200135				200136				200137	
<b>Elektromos adatok</b>															
Névleges feszültség	V	200	220	230	240	200	220	230	240	200	220	230	240	380	400
Névleges teljesítmény	kW	2,7	3,2	3,53	3,8	3,3	4,0	4,4	4,8	4,3	5,2	5,7	6,2	5,9	6,5
Névleges áram	A	13,3	14,5	15,2	15,8	16,7	18,2	19,1	20,0	21,6	23,6	24,7	25,8	15,5	16,3
Biztosíték	A	16				20				25	25	25	32	16	20
Frekvencia	Hz	50/60				50/60				50/60				50/-	50/-
Fázisok		1/N/PE				1/N/PE				1/N/PE				2/PE	
Fajlagos ellenállás $\rho_{15} \geq$ ( $\vartheta$ hidegvíz $\leq 25$ °C esetén)	$\Omega$ cm	1000				1000				1000				1000	
Fajlagos vezetőképesség $\sigma_{15} \leq$ ( $\vartheta$ hidegvíz $\leq 25$ °C esetén)	$\mu$ S/cm	1000				1000				1000				1000	
Fajlagos ellenállás $\rho_{15} \geq$ ( $\vartheta$ hidegvíz $> 25$ °C esetén)	$\Omega$ cm	1300				1300				1300				1300	
Fajlagos vezetőképesség $\sigma_{15} \leq$ ( $\vartheta$ hidegvíz $> 25$ °C esetén)	$\mu$ S/cm	770				770				770				770	
Max. hálózati impedancia 50 Hz esetén	$\Omega$	0,083	0,079	0,076		0,065	0,063	0,06		0,049	0,047	0,045		0,236	0,225
<b>Csatlakozók</b>															
Vízcsatlakozó		G 3/8 A				G 3/8 A				G 3/8 A				G 3/8 A	
<b>Alkalmazási határértékek</b>															
Megengedett max. nyomás	MPa	1				1				1				1	
Max. beömlési hőmérséklet utólagos felmelegítéshez	°C	50				50				50				50	
<b>Értékek</b>															
Megengedett max. bömlési hőmérséklet	°C	55				55				55				55	
A melegvíz hőmérséklet-beállítási tartománya	°C	30-50				30-50				30-50				30-50	
Be	l/perc	$> 1,5$				$> 1,8$				$> 2,2$				$> 2,2$	

# FELSZERELÉS

## Műszaki adatok

		EIL 3 Premium	EIL 4 Premium	EIL 6 Premium	EIL 7 Premium
Nyomásesés adott térfogatáram esetén	MPa	0,05	0,06	0,07	0,07
Térfogatáram adott nyomásesés esetén	l/perc	1,5	1,8	2,2	2,2
Térfogatáram-határolási érték	l/perc	2,0	2,2	3,2	3,2
Melegvíz-előállítási kapacitás	l/perc	2,0	2,2	3,2	3,7
$\Delta\theta$ a fenti kapacitás esetén	K	25	25	25	25
<b>Hidraulikai adatok</b>					
Névleges űrtartalom	l	0,1	0,1	0,1	0,1
<b>Kivitelí változatok</b>					
Pult fölé szerelhető változat		X	X	X	X
Pult alá szerelhető változat		X	X	X	X
Nyílt rendszerű		X	X	X	X
Zárt kivitel		X	X	X	X
Védettségi osztály		1	1	1	1
Szigetelőblokk		Műanyag	Műanyag	Műanyag	Műanyag
A fűtőrendszer fűtőberendezése		Csupaszdrót	Csupaszdrót	Csupaszdrót	Csupaszdrót
Fedél és hátlap		Műanyag	Műanyag	Műanyag	Műanyag
Szín		fehér	fehér	fehér	fehér
Védettség (IP)		IP25	IP25	IP25	IP25
<b>Méretek</b>					
Magasság	mm	143	143	143	143
Szélesség	mm	190	190	190	190
Mélység	mm	82	82	82	82
A csatlakozókábel hossza	mm	700	700	700	700
<b>Súlyadatok</b>					
Súly	kg	1,5	1,5	1,5	1,5



### Tudnivaló

A készülék megfelel az IEC 61000-3-12 előírásainak.

## Garancia

A Németországon kívül vásárolt készülékekre nem érvényesek cégünk németországi vállalatainak garanciális feltételei. Az olyan országokban, amelyekben termékeinket egy leányvállalatunk terjeszti, a garanciát elsősorban a leányvállalatunk biztosítja. Garancia csak akkor nyújtható, ha az adott leányvállalat kiadta saját garanciális feltételeit. Azon felül semmilyen garanciát nem nyújtunk.

Az olyan készülékekre nem tudunk garanciát biztosítani, amelyek olyan országokban vásároltak meg, amelyekben nincs leányvállalatunk. Ezek a rendelkezések nem érintik az importőr által biztosított esetleges garanciát.

## Környezetvédelem és újrahasznosítás

Kérjük, segítsen a környezet védelmében. Használat után az anyagokat a helyi hatósági előírások szerint kell hulladékba juttatni.

## СПЕЦИАЛЬНЫЕ УКАЗАНИЯ

### ЭКСПЛУАТАЦИЯ

<b>1. Общие указания</b>	<b>104</b>
1.1 Указания по технике безопасности	104
1.2 Другие обозначения в данной документации	105
1.3 Единицы измерения	105
<b>2. Техника безопасности</b>	<b>106</b>
2.1 Использование по назначению	106
2.2 Общие указания по технике безопасности	106
2.3 Знак технического контроля	107
<b>3. Описание устройства</b>	<b>107</b>
<b>4. Настройки</b>	<b>108</b>
<b>5. Чистка, уход и техническое обслуживание</b>	<b>108</b>
<b>6. Поиск и устранение проблем</b>	<b>109</b>

### УСТАНОВКА

<b>7. Техника безопасности</b>	<b>109</b>
7.1 Общие указания по технике безопасности	109
7.2 Предписания, стандарты и положения	110
<b>8. Описание устройства</b>	<b>110</b>
8.1 Комплект поставки	110
8.2 Принадлежности	110
<b>9. Подготовительные мероприятия</b>	<b>111</b>
<b>10. Монтаж</b>	<b>111</b>
10.1 Место монтажа	111
10.2 Варианты монтажа	111

10.3 Подключение к сети электропитания	114
<b>11. Ввод в эксплуатацию</b>	<b>115</b>
11.1 Первый ввод в эксплуатацию	115
11.2 Передача устройства	115
11.3 Повторный ввод в эксплуатацию	116
11.4 Настройки	116
<b>12. Вывод из эксплуатации</b>	<b>117</b>
<b>13. Поиск и устранение неисправностей</b>	<b>118</b>
<b>14. Техническое обслуживание</b>	<b>119</b>
14.1 Опорожнение прибора	119
14.2 Чистка сетчатого фильтра	120
14.3 Проверки согласно VDE 0701/0702	120
14.4 Хранение прибора	120
14.5 Замена электрического соединительного провода EIL 6 Premium	120
<b>15. Технические характеристики</b>	<b>121</b>
15.1 Размеры и подключения	121
15.2 Электрическая схема	121
15.3 Повышение температуры	123
15.4 Рабочие диапазоны	123
15.5 Характеристики энергопотребления	124
15.6 Таблица параметров	124

## ГАРАНТИЯ

## ЗАЩИТА ОКРУЖАЮЩЕЙ СРЕДЫ И УТИЛИЗАЦИЯ

## СПЕЦИАЛЬНЫЕ УКАЗАНИЯ

- Детям старше 3 лет, а также лицам с ограниченными физическими, сенсорными и умственными способностями, не имеющим опыта и не владеющим информацией о приборе, разрешено использовать прибор только под присмотром других лиц или после соответствующего инструктажа о правилах безопасного пользования и потенциальной опасности в случае несоблюдения этих правил. Не допускать шалостей детей с прибором. Дети могут выполнять чистку прибора и те виды технического обслуживания, которые обычно производятся пользователем, только под присмотром взрослых.
- Смеситель может нагреваться до температуры 55 °С. При температуре воды на выходе выше 43 °С существует опасность обваривания.
- Прибор должен отключаться от сети с размыканием всех контактов на всех полюсах и изолированием на расстоянии не менее 3 мм.
- Напряжение сети должно совпадать с указанным на табличке.
- Прибор должен быть подключен к стационарной электрической разводке, за исключением варианта EIL 3 Premium.
- При повреждении кабеля питания или необходимости его замены выполнять эти работы должен только специалист, уполномоченный производителем, и только с использованием оригинального кабеля.

- Закрепить прибор, как описано в главе «Установка / Монтаж».
- Убедиться, что давление соответствует максимально допустимому (см. главу «Установка / Технические характеристики / Таблица параметров»).
- Удельное электрическое сопротивление воды не должно быть ниже указанного на заводской табличке (см. главу «Установка / Технические характеристики / Таблица параметров»).
- При опорожнении прибора следовать указаниям главы «Установка / Техническое обслуживание / Опорожнение прибора».

## ЭКСПЛУАТАЦИЯ

### 1. Общие указания

Глава «Эксплуатация» предназначена для пользователя и специалиста.

Глава «Установка» предназначена для специалиста.



#### Указание

Перед началом эксплуатации следует внимательно прочитать данное руководство и сохранить его. При необходимости передать настоящее руководство следующему пользователю.

### 1.1 Указания по технике безопасности

#### 1.1.1 Структура указаний по технике безопасности



#### СИГНАЛЬНОЕ СЛОВО Вид опасности

Здесь приведены возможные последствия несоблюдения указания по технике безопасности.



- ▶ Здесь приведены мероприятия по предотвращению опасности.



# ЭКСПЛУАТАЦИЯ

## Общие указания

### 1.1.2 Символы, вид опасности

Символ	Вид опасности
	Травма
	Поражение электрическим током
	Ожог (ожог, обваривание)

### 1.1.3 Сигнальные слова

СИГНАЛЬНОЕ СЛОВО	Значение
ОПАСНОСТЬ	Указания, несоблюдение которых приводит к серьезным травмам или к смертельному исходу.
ПРЕДУПРЕЖДЕНИЕ	Указания, несоблюдение которых может привести к серьезным травмам или к смертельному исходу.
ОСТОРОЖНО	Указания, несоблюдение которых может привести к травмам средней тяжести или к легким травмам.

## 1.2 Другие обозначения в данной документации



### Указание

Указания ограничиваются горизонтальными линиями над текстом и под ним. Общие указания обозначены приведенным рядом с ними символом.

► Внимательно прочитайте тексты указаний.

### Символ



Материальный ущерб  
(повреждение прибора, косвенный ущерб и ущерб окружающей среде)



Утилизация устройства

► Этот символ указывает на необходимость выполнения определенных действий. Описание необходимых действий приведено шаг за шагом.

## 1.3 Единицы измерения



### Указание

При отсутствии иных указаний все размеры приведены в миллиметрах.

## 2. Техника безопасности

### 2.1 Использование по назначению

Прибор предназначен для бытового использования. Для его безопасного обслуживания пользователю не требуется проходить инструктаж. Возможно использование прибора не только в быту, но и, например, на предприятиях малого бизнеса при условии соблюдения тех же условий эксплуатации.

Прибор предназначен для нагрева холодной воды или дополнительного подогрева воды, нагретой ранее. Прибор предназначен для умывальника.

Любое иное или не указанное в настоящем руководстве использование данного устройства считается использованием не по назначению. Использование по назначению подразумевает соблюдение требований настоящего руководства, а также руководств к используемым принадлежностям.

### 2.2 Общие указания по технике безопасности



**ОПАСНОСТЬ** обваривание  
Смеситель может нагреваться до температуры 55 °С.  
При температуре воды на выходе выше 43 °С существует опасность обваривания.



**ПРЕДУПРЕЖДЕНИЕ** травма  
Детям старше 3 лет, а также лицам с ограниченными физическими, сенсорными и умственными способностями, не имеющим опыта и не владеющим информацией о приборе, разрешено использовать прибор только под присмотром других лиц или после соответствующего инструктажа о правилах безопасного пользования и потенциальной опасности в случае несоблюдения этих правил. Не допускать шалостей детей с прибором. Дети могут выполнять чистку прибора и те виды технического обслуживания, которые обычно производятся пользователем, только под присмотром взрослых.



**ОПАСНОСТЬ** поражение электрическим током  
Замену поврежденного кабеля электропитания разрешается производить только специалисту. Это позволит исключить потенциальную опасность.



### Материальный ущерб

Прибор и смеситель необходимо защитить от мороза.



### Материальный ущерб

Использовать только входящий в комплект поставки регулятор струи. Не допускать образования отложений накипи в изливах арматуры (см. главу «Очистка, уход и техническое обслуживание»).

### 2.3 Знак технического контроля

См. заводскую табличку на приборе.

#### Евразийское соответствие



Данный прибор соответствует требованиям безопасности технических регламентов Евразийского Экономического Союза ТР ТС 004/2011, ТР ТС 020/2011 и прошел соответствующие процедуры подтверждения соответствия.

EIL 3 Premium:

Сертификат соответствия № ЕАЭС RU C-DE.АЯ46.В.06126/19, срок действия с 22.07.2019 г. по 21.07.2024 г.

EIL 4 Premium / EIL 6 Premium:

Сертификат соответствия № ЕАЭС RU C-DE.АЯ46.В.18484/21, срок действия с 12.03.2021 г. по 11.03.2026 г.

EIL 7 Premium:

Сертификат соответствия № ЕАЭС RU C-DE.АЯ46.В.06127/19, срок действия с 22.07.2019 г. по 21.07.2024 г.

Орган по сертификации «РОСТЕСТ-Москва» АО «Региональный орган по сертификации и тестированию».

### 3. Описание устройства

Компактный проточный водонагреватель с электронным регулированием поддерживает в пределах своей мощности постоянную температуру воды на выходе независимо от температуры на входе.

Прибор имеет заводскую установку температуры воды на выходе, необходимой для мытья рук. При достижении заданной температуры электронный модуль автоматически снижает мощность. Производительность регулируется так, чтобы не превышалась желаемая температура.

Прибор нагревает воду непосредственно у точки отбора, включаясь в момент открывания арматуры. Малая длина трубопровода до точки отбора обеспечивает низкий уровень потерь энергии и воды.

Производительность подготовки горячей воды зависит от температуры холодной воды, мощности нагрева и расхода.

Нагревательная система с нагревательным элементом открытого типа пригодна как для мягкой, так и для жесткой воды. Такая система менее восприимчива к образованию накипи. Она быстро и эффективно обеспечивает умывальник горячей водой.

Максимальные значения температуры и объемного расхода могут быть настроены специалистом (см. главу «Ввод в эксплуатацию / Настройки»).

Оптимальную струю воды можно получить, установив прилагаемый специальный регулятор струи.

### 4. Настройки

Как только будет открыт кран горячей воды на арматуре или сработает датчик арматуры, в приборе автоматически включится система нагрева. Начнется нагрев воды. Изменить температуру воды можно с помощью смесителя.

Объем, необходимый для включения прибора, и ограничение объемного расхода см. главу «Технические характеристики».

#### Повысить температуру

- ▶ Снизить расход воды, прикрыв кран смесителя.

#### Снизить температуру

- ▶ Приоткрыть кран или добавить холодную воду.

#### После отключения подачи воды

См. главу «Ввод в эксплуатацию / Повторный ввод в эксплуатацию».

### 5. Чистка, уход и техническое обслуживание

- ▶ Не использовать абразивные или едкие чистящие средства. Для ухода за прибором и очистки корпуса достаточно влажной тканевой салфетки.
- ▶ Необходимо регулярно проверять смесители. Известковые отложения на изливе смесителя можно удалить с помощью имеющихся в продаже средств для удаления накипи.
- ▶ Безопасность электрической части должен регулярно проверять специалист.
- ▶ Необходимо регулярно удалять накипь или производить замену специального регулятора струи на арматуре (см. главу «Описание прибора / Принадлежности»).

## 6. Поиск и устранение проблем

Проблема	Причина	Способ устранения
Прибор не включается, несмотря на полностью открытый кран горячей воды.	На приборе отсутствует напряжение.	Проверить предохранители электрической сети в здании.
	Регулятор струи в смесителе заизвесткован или загрязнен.	Очистить регулятор струи и / или удалить из него накипь либо заменить специальный регулятор струи.
Не достигнута желаемая температура.	Водоснабжение отключено.	Удалить воздух из прибора и трубопровода подачи холодной воды (см. главу «Настройки»).
	На приборе установлено слишком низкое значение максимальной температуры.	Поручить специалисту повторно настроить максимальную температуру.
	Прибор работает на пределе мощности.	Уменьшить объемный расход.

Если невозможно устранить эту неисправность самостоятельно, нужно пригласить специалиста. Чтобы специалист смог оперативно помочь, необходимо сообщить ему номер прибора с заводской таблички (000000-0000-000000).

●
●

Модель:  Номер E:

Номер F:

## УСТАНОВКА

### 7. Техника безопасности

Установка, ввод в эксплуатацию, а также техническое обслуживание и ремонт прибора должны производиться только квалифицированным специалистом.

#### 7.1 Общие указания по технике безопасности

Безупречная работа и эксплуатационная безопасность прибора гарантируются только при использовании соответствующих оригинальных принадлежностей и оригинальных запчастей.



#### Материальный ущерб

Необходимо соблюдать максимально допустимую температуру поступающей холодной воды. При более высоких температурах подачи возможно повреждение прибора. Температуру подаваемой воды можно ограничить, установив центральный термостатический смеситель.



**ПРЕДУПРЕЖДЕНИЕ** поражение электрическим током

В настоящем приборе имеются конденсаторы, которые разряжаются после отключения от сети электропитания. Напряжение разряда конденсатора может в ряде случаев кратковременно превышать уровень 34 В пост. тока.

## 7.2 Предписания, стандарты и положения



**Указание**

Необходимо соблюдать все национальные и региональные предписания и положения.

Удельное электрическое сопротивление воды не должно быть ниже указанного на заводской табличке! Если речь идет об объединенной системе водоснабжения, необходимо учитывать наименьшее электрическое сопротивление воды (см. главу «Технические характеристики / Таблица параметров»). Выяснить удельное электрическое сопротивление или электропроводность воды на предприятии водоснабжения.

## 8. Описание устройства

### 8.1 Комплект поставки

В комплект поставки прибора входят:

- сетчатый фильтр для линии подачи холодной воды,
- специальный регулятор струи
- соединительный шланг 3/8 длиной 500 мм, с уплотнениями,\*
- тройник 3/8,\*
- логотип фирмы для а над раковиной.

\* Для подключения в качестве напорного прибора

### 8.2 Принадлежности

#### Специальный регулятор струи



**Указание**

Оптимальную струю воды можно получить, установив прилагаемый специальный регулятор струи.

#### Смесители

- Использовать подходящий смеситель.

### Безнапорные смесители

- MAW (OT) Настенная арматура для а над раковиной
- MAZ (UT) Арматура с двумя ручками для умывальника
- MAE (UTE) Арматура с одной ручкой для умывальника

### Напорная арматура

Подходящий напорный смеситель можно приобрести в специализированных магазинах.

## 9. Подготовительные мероприятия

- ▶ Тщательно промыть водопроводную систему.

### Водопроводные работы

Предохранительный клапан не требуется.

## 10. Монтаж

### 10.1 Место монтажа

Устанавливать прибор только в незамерзающем помещении рядом с водоразборной арматурой.

Необходимо обеспечить возможность доступа к боковым винтам крепления крышки.

Прибор подходит для а под раковиной (соединения для подключения воды сверху) и над раковиной (соединения для подключения воды снизу).



**ОПАСНОСТЬ** поражение электрическим током  
Юстировочный винт для изменения объемного расхода является электропроводящим, степень защиты IP25 указана только для прибора, закрытого задней стенкой.

- ▶ Задней стенки прибора является обязательным.

## 10.2 Варианты монтажа

### 10.2.1 Монтаж под раковиной

#### Безнапорный, с безнапорным смесителем

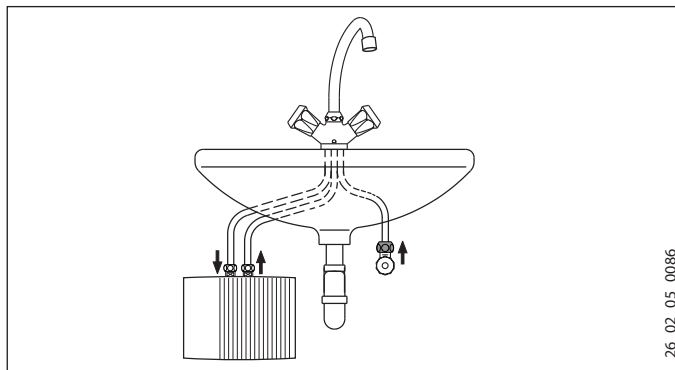

26\_02\_05\_0086

# УСТАНОВКА

## Монтаж

### Напорный, с напорным смесителем

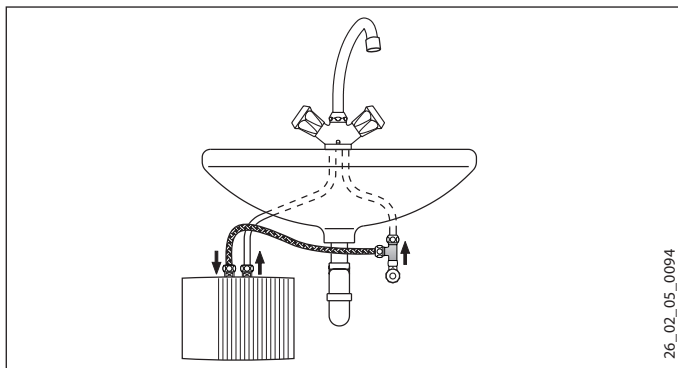

### Монтаж прибора



#### Указание

- ▶ Смонтировать прибор на стене. Стена должна обладать достаточной несущей способностью.

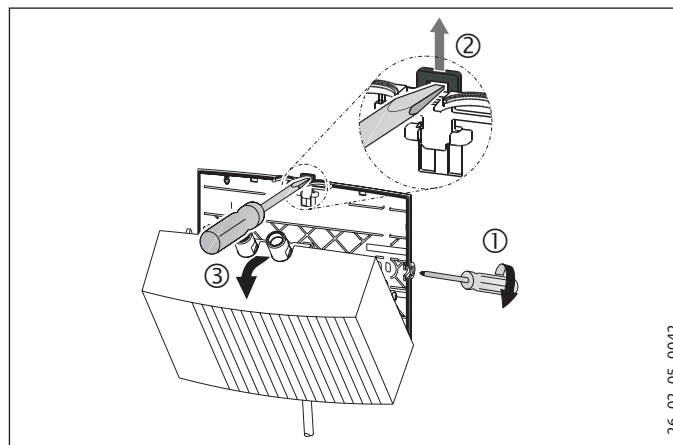

- ▶ Вывернуть винты крепления крышки на два оборота.
- ▶ Разблокировать запор с защелкой при помощи отвертки.
- ▶ Снять по направлению вперед крышку прибора вместе с системой нагрева.
- ▶ С помощью клещей выломать в крышке прибора отверстие для ввода кабеля электропитания. При необходимости обточить контур напильником.



# УСТАНОВКА

## Монтаж

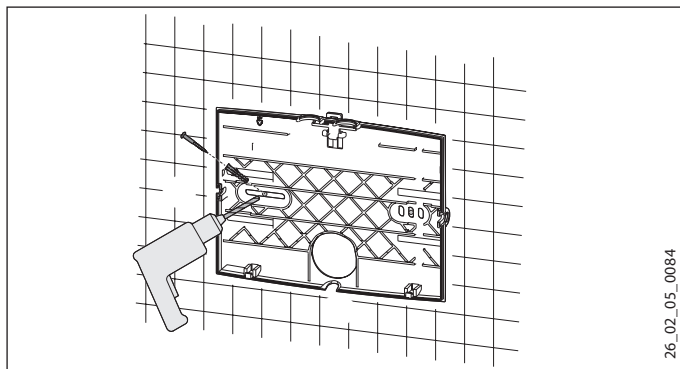

- ▶ В качестве шаблона для сверления следует использовать заднюю стенку прибора.
- ▶ Закрепить заднюю стенку прибора на стене с помощью подходящих дюбелей и винтов.

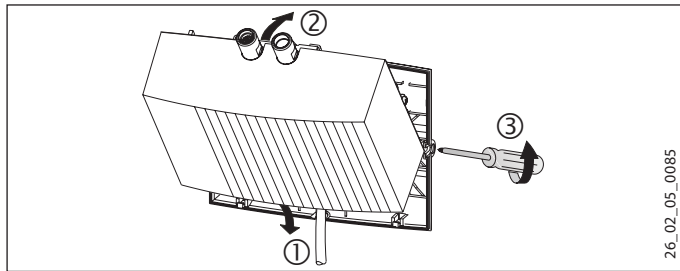

- ▶ Пропустить кабель электропитания через кабельный ввод в задней стенке.
- ▶ Навесить нижнюю часть крышки прибора вместе с системой нагрева.
- ▶ Зафиксировать систему нагрева с помощью запора с защелкой.
- ▶ Закрепить крышку прибора с помощью соответствующих винтов.

### Монтаж смесителя

- ▶ Установить смеситель. При этом следует также соблюдать положения инструкции по эксплуатации и установке смесителя.



### Материальный ущерб

- ▶ При всех соединениях необходимо придерживать прибор гаечным ключом размером 14.

### Напорные смесители



### Указание

- ▶ Смонтировать соединительный шланг 3/8, входящий в комплект поставки, и тройник 3/8.

### 10.2.2 Над раковиной, безнапорный, с безнапорной арматурой

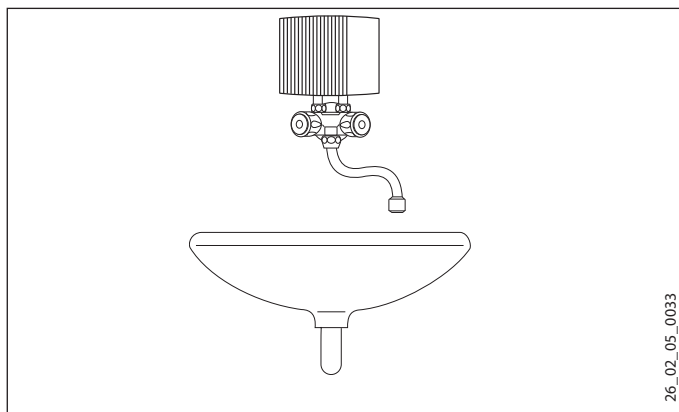

#### Монтаж смесителя

- ▶ Установить смеситель. При этом следует также соблюдать положения инструкции по эксплуатации и установке смесителя.



#### Материальный ущерб

- ▶ При всех соединениях необходимо придерживать прибор гаечным ключом размером 14, см. главу «Альтернативные варианты а / под раковиной».

#### Монтаж прибора

- ▶ Установить прибор шуцерами для подключения воды на арматуру.

### 10.3 Подключение к сети электропитания



**ОПАСНОСТЬ** поражение электрическим током  
Все работы по электрическому подключению и установке необходимо производить в соответствии с инструкцией.



**ОПАСНОСТЬ** поражение электрическим током  
Проверить подключение прибора к защитному проводу.  
Прибор должен отключаться от сети с размыканием всех контактов на всех полюсах и изолированием на расстоянии не менее 3 мм.



**ОПАСНОСТЬ** поражение электрическим током  
В состоянии на момент поставки приборы оснащены электрическим соединительным проводом (у EIL 3 Premium с вилкой).

Неразъемное подключение допускается, если поперечное сечение сетевого провода не меньше, чем у кабеля электропитания прибора, входящего в серийную комплектацию. Максимально допустимое поперечное сечение провода составляет 3 x 6 мм<sup>2</sup>.

- ▶ При е прибора над раковиной кабель электропитания должен проходить за прибором.



### Материальный ущерб

При подключении к розетке с защитным контактом (если прибор подключается с помощью соединительного провода с вилкой) после установки прибора доступ к розетке должен оставаться свободным.



### Материальный ущерб

Следует соблюдать данные на заводской табличке. Напряжение сети должно совпадать с указанным на табличке.

- ▶ Подключить кабель электропитания в соответствии с электрической схемой (см. главу «Технические характеристики / Электрическая схема»).

## 11. Ввод в эксплуатацию

### 11.1 Первый ввод в эксплуатацию



- ▶ Заполнить прибор, многократно открывая и закрывая арматуру, пока из водопроводной сети и контура прибора не будет удален весь воздух.
- ▶ Выполнить проверку герметичности.
- ▶ Вставить вилку электропитания, если она имеется, в розетку с защитным контактом или включить автоматический выключатель.
- ▶ Проверить работу прибора.
- ▶ При е над раковиной необходимо наклеить логотип фирмы прилагаемым логотипом.

### 11.2 Передача устройства

- ▶ Объяснить пользователю принцип работы устройства и ознакомить его с правилами использования устройства.
- ▶ Указать пользователю на возможные опасности, особенно на опасность обваривания.
- ▶ Передать данное руководство.

### 11.3 Повторный ввод в эксплуатацию



#### Материальный ущерб

После нарушения водоснабжения необходимо снова включить прибор, выполняя описанные далее действия; это поможет избежать повреждения нагревательной системы с открытым нагревательным элементом.

- ▶ Отключить прибор от сети. Для этого нужно извлечь вилку кабеля электропитания, если она имеется, из розетки с защитным контактом или выключить автоматический выключатель.
- ▶ См. главу «Первый ввод в эксплуатацию».

### 11.4 Настройки

Максимальные значения объемного расхода и температуры можно изменить.



**ОПАСНОСТЬ** поражение электрическим током  
Значения объемного расхода и температуры можно изменить только при полном отключении прибора от электросети.

- ▶ Полностью обесточить прибор с размыканием контактов на всех полюсах.



**ОПАСНОСТЬ** поражение электрическим током  
Когда прибор подключен к электросети, юстировочный винт для изменения объемного расхода и потенциометр для изменения температуры находятся под напряжением.

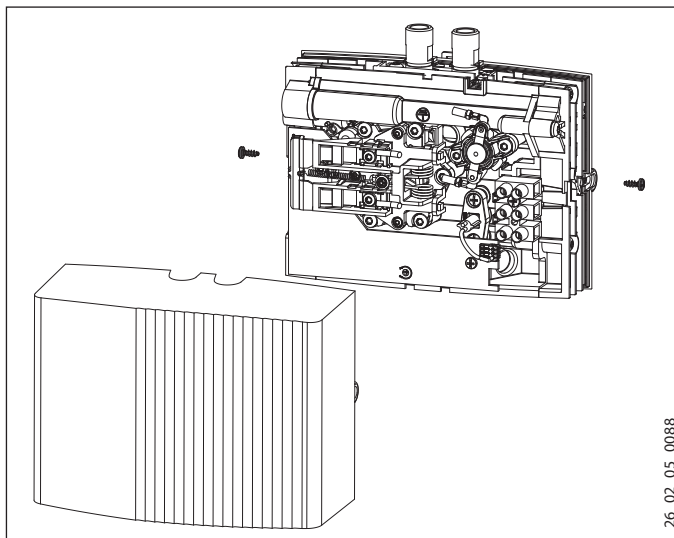

26\_02\_05\_0088

- ▶ Снять крышку прибора.

### Настройка максимальной температуры

Заводская настройка: 38 °C

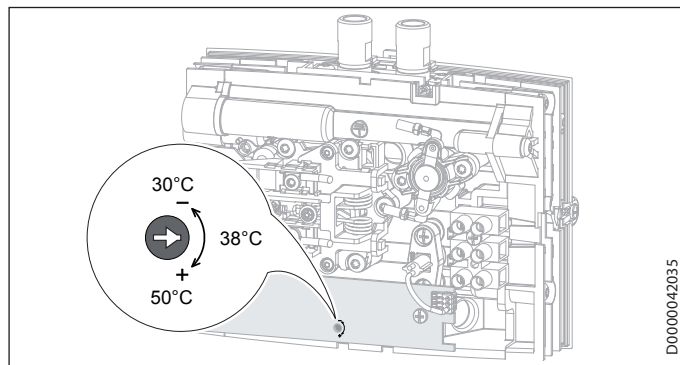

- ▶ С помощью отвертки повернуть потенциометр в положение, соответствующее желаемой максимальной температуре.
- ▶ Смонтировать крышку прибора.

### Ограничение объемного расхода

Заводская настройка: Максимальный объемный расход

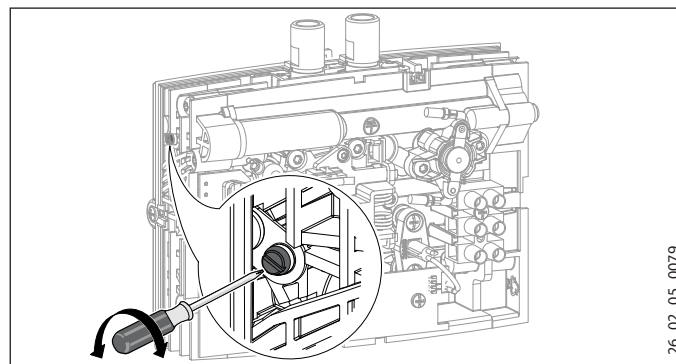

- ▶ С помощью юстировочного винта задать желаемое значение объемного расхода:
  - Минимальный объемный расход = винт завернут до упора.
  - Максимальный объемный расход = винт вывернут до упора.
- ▶ Смонтировать крышку прибора.

## 12. Вывод из эксплуатации

- ▶ Обесточить прибор с помощью предохранителя в электрической сети здания или извлечения вилки кабеля электропитания из розетки.
- ▶ Опорожнить прибор, см. главу «Техническое обслуживание».

### 13. Поиск и устранение неисправностей

Проблема	Причина	Способ устранения
Прибор не включается, несмотря на полностью открытый кран горячей воды.	Регулятор струи в смесителе заизвесткован или загрязнен.	Очистить регулятор струи и / или удалить из него накипь либо заменить специальный регулятор струи.
	Объемный расход имеет слишком низкое значение.	Увеличить объемный расход.
	Загрязнен сетчатый фильтр на линии подачи холодной воды.	Прочистить фильтр, предварительно перекрыв подачу холодной воды.
	Неисправна нагревательная система.	Измерить сопротивление в системе нагрева; при необходимости заменить прибор.
	Сработал предохранительный ограничитель давления.	Устранить причину неисправности. Обесточить прибор и сбросить давление в водопроводе. Активировать предохранительный ограничитель давления.
Не достигнута желаемая температура.	Прибор работает на пределе мощности.	Уменьшить объемный расход.

### Светодиодный индикатор

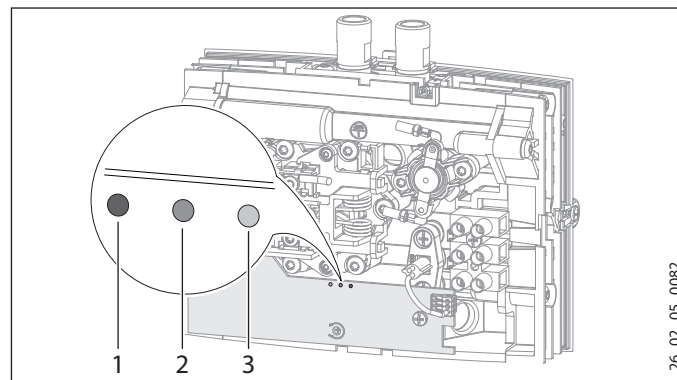

26\_02\_05\_0082

- 1 Индикатор красный при неисправности
- 2 Индикатор желтый при режиме нагрева
- 3 Индикатор зеленый мигающий при подаче напряжения питания на электронный блок

### Привести в действие предохранительный ограничитель давления

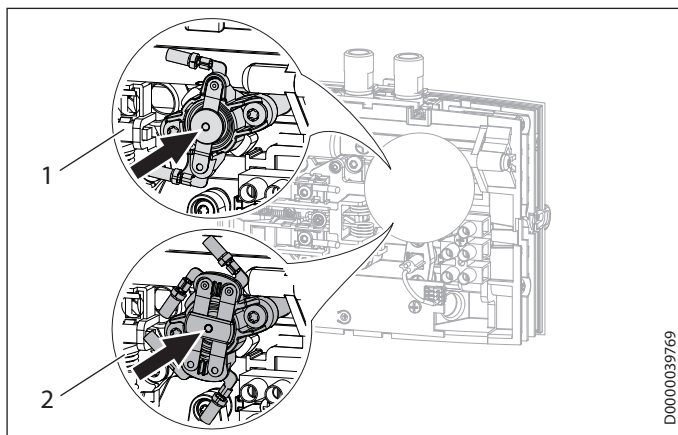

- 1 1-полюсный предохранительный ограничитель давления EIL 4 Premium / EIL 6 Premium
- 2 2-полюсный предохранительный ограничитель давления EIL 3 Premium / EIL 7 Premium

D0000039769

## 14. Техническое обслуживание



**ОПАСНОСТЬ** поражение электрическим током  
При любых работах необходимо полное отключение прибора от сети.

### 14.1 Опорожнение прибора



**ОПАСНОСТЬ** обваривание  
При опорожнении прибора из него может вытечь горячая вода.

При необходимости слить воду из прибора для технического обслуживания или защиты всей установки от замерзания следует действовать, как описано ниже.

- ▶ Закрыть запорный клапан в трубопроводе подачи холодной воды.
- ▶ Открыть раздаточный вентиль.
- ▶ Отсоединить трубопроводы подачи воды от прибора.

### 14.2 Чистка сетчатого фильтра

Встроенный сетчатый фильтр можно прочистить после деа трубопровода холодной воды.

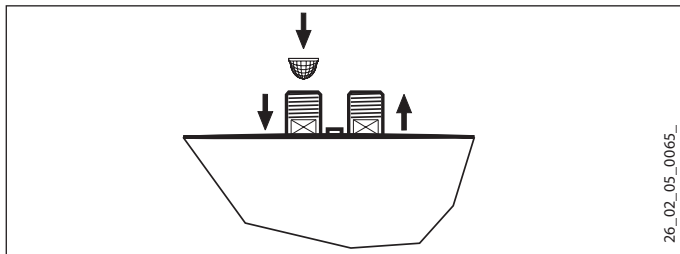

### 14.3 Проверки согласно VDE 0701/0702

#### Проверка провода заземления

- ▶ Проверить заземление (в Германии, например, согласно DGUV A3) на контакте защитного провода кабеля электропитания и на соединительном патрубке прибора.

#### Сопротивление изоляции

Исходя из того, что данный прибор приводится в действие электронным способом, сопротивление изоляции согласно VDE 0701/0702 измерить нельзя.

- ▶ Для проверки соблюдения характеристик изоляции этого прибора рекомендуем методом разностного тока измерять ток защитного провода / ток поверхностной утечки согласно VDE 0701/0702 (рис. С.3b).

### 14.4 Хранение прибора

- ▶ Хранить демонтированный прибор в отапливаемом помещении, поскольку в приборе всегда находятся остатки воды, которые могут замерзнуть и повредить его.

### 14.5 Замена электрического соединительного провода EIL 6 Premium

- ▶ При замене электрического соединительного провода EIL 6 Premium следует использовать провод с сечением 4 мм<sup>2</sup>.



## 15. Технические характеристики

### 15.1 Размеры и подключения

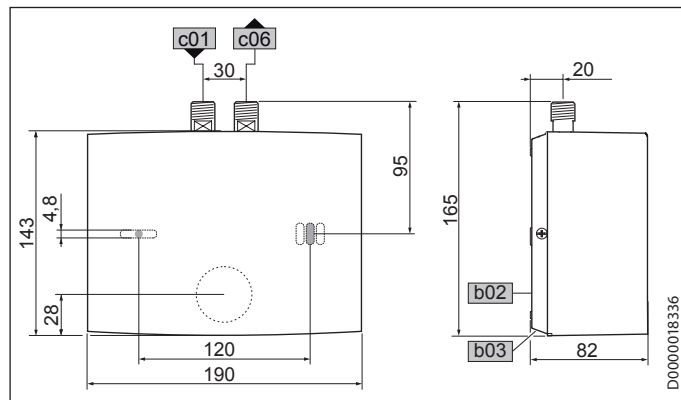

b02 Кабельный ввод для электропроводки I

b03 Кабельный ввод для электропроводки II

c01 Подвод холодной воды Наружная резьба G 3/8 A

c06 Выпуск горячей воды Наружная резьба G 3/8 A

## 15.2 Электрическая схема

### 15.2.1 EIL 3 Premium 1/N/PE ~ 200–240 В

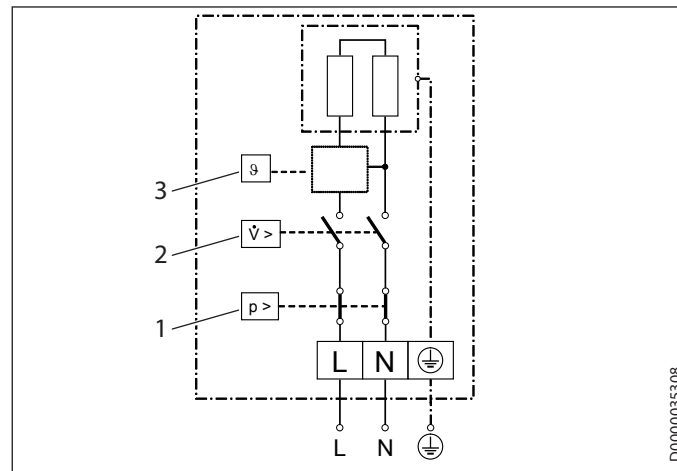

- 1 Предохранительный ограничитель давления
- 2 Датчик разности давлений
- 3 Электронный модуль с датчиком температуры воды на выходе

### 15.2.2 EIL 4 Premium и EIL 6 Premium 1/N/PE ~ 200–240 В

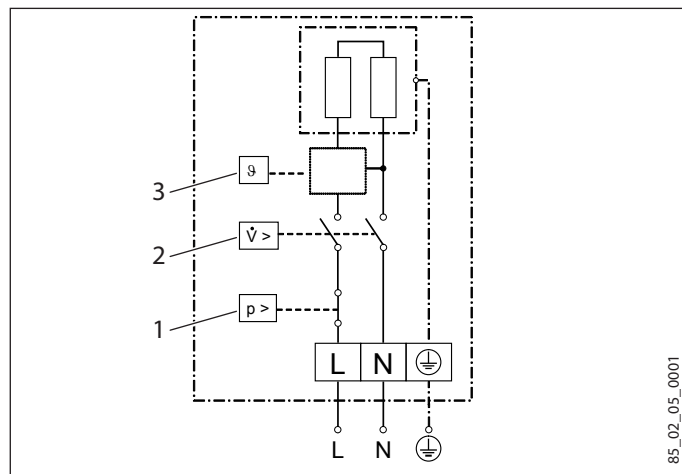

85\_02\_05\_0001

- 1 Предохранительный ограничитель давления
- 2 Датчик разности давлений
- 3 Электронный модуль с датчиком температуры воды на выходе

### 15.2.3 EIL 7 Premium 2/PE ~ 380–400 В

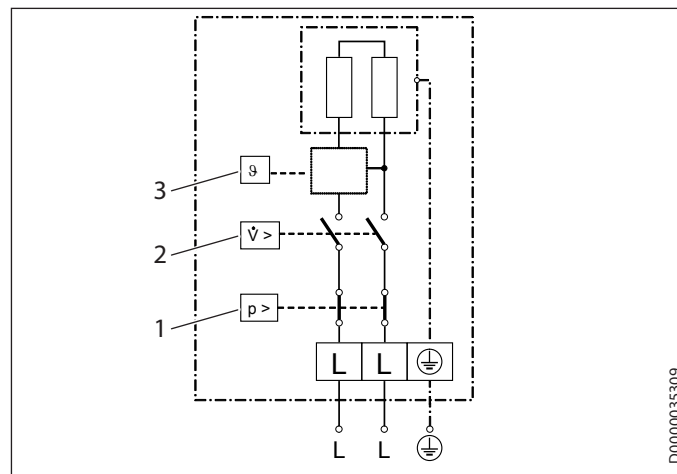

D0000035309

- 1 Предохранительный ограничитель давления
- 2 Датчик разности давлений
- 3 Электронный модуль с датчиком температуры воды на выходе



#### Материальный ущерб

- ▶ При неразъемном подключении кабеля электропитания провода подключаются в соответствии с обозначениями клемм колодки.

### 15.3 Повышение температуры

При напряжении 230 / 400 В действуют следующие значения повышения температуры воды:

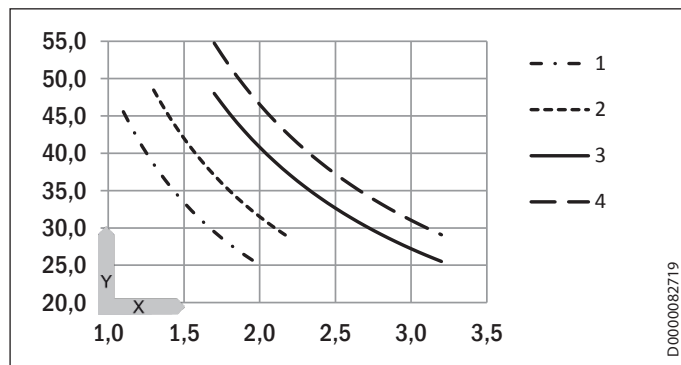

X Объемный расход в л/мин  
Y Повышение температуры в К

- 1 3,5 кВт – 230 В
- 2 4,4 кВт – 230 В
- 3 5,7 кВт – 230 В
- 4 6,5 кВт – 400 В

Пример: EIL 3 Premium с 3,5 кВт

Объемный расход	л/мин	2,0
Повышение температуры	К	25
Температура холодной воды на входе	°С	12
Максимально возможная температура воды на выходе	°С	37

### 15.4 Рабочие диапазоны

Удельное электрическое сопротивление и удельная электропроводность воды указаны в таблице параметров.

Стандартные данные при 15 °С			20 °С			25 °С		
Удел. сопротивление $\rho \geq$	Удел. электропроводность $\sigma \leq$		Удел. сопротивление $\rho \geq$	Удел. электропроводность $\sigma \leq$		Удел. сопротивление $\rho \geq$	Удел. электропроводность $\sigma \leq$	
Ом·см	мСм/м	мкСм/см	Ом·см	мСм/м	мкСм/см	Ом·см	мСм/м	мкСм/см
1000	100	1000	890	112	1124	815	123	1227
1300	77	769	1175	85	851	1072	93	933

### 15.5 Характеристики энергопотребления

Технические характеристики изделия: Стандартный водонагреватель (в соответствии с регламентом ЕС № 812/2013 | 814/2013)

		EIL 3 Premium	EIL 4 Premium	EIL 6 Premium	EIL 7 Premium
		200134	200135	200136	200137
Производитель		STIEBEL ELTRON	STIEBEL ELTRON	STIEBEL ELTRON	STIEBEL ELTRON
Профиль нагрузки		XXS	XXS	XXS	XS
Класс энергоэффективности		A	A	A	A
Энергетический КПД	%	39	38	39	40
Годовое потребление электроэнергии	кВт*ч	478	478	478	467
Заданная на заводе температура	°C	38	38	38	38
Уровень звуковой мощности	дБ(A)	15	15	15	15
Особые указания по измерению эффективности		Нет	Нет	Нет	Нет
Суточное потребление электроэнергии	кВт*ч	2,200	2,200	2,200	2,130

### 15.6 Таблица параметров

		EIL 3 Premium				EIL 4 Premium				EIL 6 Premium				EIL 7 Premium	
		200134				200135				200136				200137	
Электрические характеристики															
Номинальное напряжение	В	200	220	230	240	200	220	230	240	200	220	230	240	380	400
Номинальная мощность	кВт	2,7	3,2	3,53	3,8	3,3	4,0	4,4	4,8	4,3	5,2	5,7	6,2	5,9	6,5
Номинальный ток	А	13,3	14,5	15,2	15,8	16,7	18,2	19,1	20,0	21,6	23,6	24,7	25,8	15,5	16,3
Предохранитель	А	16				20				25	25	25	32	16	20
Частота	Гц	50/60				50/60				50/60				50/-	50/-
Фазы		1/N/PE				1/N/PE				1/N/PE				2/PE	

# УСТАНОВКА

## Технические характеристики

		EIL 3 Premium	EIL 4 Premium	EIL 6 Premium	EIL 7 Premium
Удельное сопротивление $\rho_{15} \geq$ (при $\vartheta_{\text{хол.}} \leq 25 \text{ }^\circ\text{C}$ )	Ом·см	1000	1000	1000	1000
Удельная электропроводность $\sigma_{15} \leq$ (при $\vartheta_{\text{хол.}} \leq 25 \text{ }^\circ\text{C}$ )	мкСм/см	1000	1000	1000	1000
Удельное сопротивление $\rho_{15} \geq$ (при $\vartheta_{\text{хол.}} > 25 \text{ }^\circ\text{C}$ )	Ом·см	1300	1300	1300	1300
Удельная электропроводность $\sigma_{15} \leq$ (при $\vartheta_{\text{хол.}} > 25 \text{ }^\circ\text{C}$ )	мкСм/см	770	770	770	770
Макс. полное сопротивление сети при 50 Гц	Ом	0,083 0,079 0,076	0,065 0,063 0,06	0,049 0,047 0,045	0,236 0,225
<b>Соединения</b>					
Подключение к водопроводу		G 3/8 A	G 3/8 A	G 3/8 A	G 3/8 A
<b>Пределы рабочего диапазона</b>					
Макс. допустимое давление	МПа	1	1	1	1
Макс. значение температуры подачи для догрева	$^\circ\text{C}$	50	50	50	50
<b>Параметры</b>					
Макс. допустимая температура подачи	$^\circ\text{C}$	55	55	55	55
Диапазон регулировки температуры горячей воды	$^\circ\text{C}$	30-50	30-50	30-50	30-50
Вкл	л/мин	>1,5	>1,8	>2,2	>2,2
Потеря давления при объемном расходе	МПа	0,05	0,06	0,07	0,07
Объемный расход при потере давления	л/мин	1,5	1,8	2,2	2,2
Ограничение объемного расхода при	л/мин	2,0	2,2	3,2	3,2
Мощность по горячей воде	л/мин	2,0	2,2	3,2	3,7
Д $\vartheta$ при подаче	К	25	25	25	25
<b>Гидравлические характеристики</b>					
Номинальная емкость	л	0,1	0,1	0,1	0,1

## УСТАНОВКА

### Технические характеристики

		EIL 3 Premium	EIL 4 Premium	EIL 6 Premium	EIL 7 Premium
Модификации					
Монтаж над раковиной		X	X	X	X
Монтаж под раковиной		X	X	X	X
Конструкция открытого типа		X	X	X	X
Конструкция закрытого типа		X	X	X	X
Класс защиты		1	1	1	1
Изолирующий блок		Пластмасса	Пластмасса	Пластмасса	Пластмасса
Генератор тепла системы отопления		Открытый нагревательный элемент	Открытый нагревательный элемент	Открытый нагревательный элемент	Открытый нагревательный элемент
Крышка и задняя панель		Пластмасса	Пластмасса	Пластмасса	Пластмасса
Цвет		белый	белый	белый	белый
Степень защиты (IP)		IP25	IP25	IP25	IP25
Размеры					
Высота	мм	143	143	143	143
Ширина	мм	190	190	190	190
Глубина	мм	82	82	82	82
Длина соединительного кабеля	мм	700	700	700	700
Вес					
Вес	кг	1,5	1,5	1,5	1,5



#### Указание

Прибор соответствует требованиям стандарта IEC 61000-3-12.

Серийный номер на шильдике прибора содержит дату изготовления прибора.

Серийный номер имеет следующую структуру: 6-значный артикул прибора - 4-значная дата производства- 6-значный порядковый номер.

4-значная дата производства расшифровывается так:

- Первые две цифры плюс 25 - это год изготовления прибора (2 цифры), то есть 94+25 -> для 2019, 93+25 -> для 2018 и так далее;
- Последние две цифры минус 25 -это календарная неделя изготовления прибора.

Например, 4-значная дата производства 9440 соответствует 15 неделе в 2019 году.

## **Изготовитель:**

«Штибель Эльтрон ГмбХ & Ко. КГ»

Адрес: Др. -Штибель-Штрассе 33,

37603, Хольцминден, Германия

Тел. 05531 702-0 | Факс 05531 702-480

info@stiebel-eltron.de

www.stiebel-eltron.de

Сделано в Германии

## **Импортер в РФ:**

ООО «Штибель Эльтрон»

Адрес: ул. Уржумская, д.4, стр. 2

129343, г. Москва, Россия

Тел. +7 495 125 0 125 | Факс: +7 495 775 38 87

info@stiebel-eltron.ru

www.stiebel-eltron.ru

## **Гарантия**

Приборы, приобретенные за пределами Германии, не подпадают под условия гарантии немецких компаний. К тому же в странах, где продажу нашей продукции осуществляет одна из наших дочерних компаний, гарантия предоставляется исключительно этой дочерней компанией. Такая гарантия предоставляется только в случае, если дочерней компанией изданы собственные условия гарантии. За пределами этих условий никакая гарантия не предоставляется.

На приборы, приобретенные в странах, где ни одна из наших дочерних компаний не осуществляет продажу нашей продукции, никакие гарантии не распространяются. Это не затрагивает гарантий, которые могут предоставляться импортером.

## **Защита окружающей среды и утилизация**

Внесите свой вклад в охрану окружающей среды. Утилизацию использованных материалов следует производить в соответствии с национальными нормами.

## Deutschland

STIEBEL ELTRON GmbH & Co. KG  
Dr.-Stiebel-Straße 33 | 37603 Holzminden  
Tel. 05531 702-0 | Fax 05531 702-480  
info@stiebel-eltron.de  
www.stiebel-eltron.de

## Verkauf Kundendienst Ersatzteilverkauf

Tel. 05531 702-110 | Fax 05531 702-95108 | info-center@stiebel-eltron.de  
Tel. 05531 702-111 | Fax 05531 702-95890 | kundendienst@stiebel-eltron.de  
Tel. 05531 702-120 | Fax 05531 702-95335 | ersatzteile@stiebel-eltron.de

## Australia

STIEBEL ELTRON Australia Pty. Ltd.  
294 Salmon Street | Port Melbourne  
VIC 3207  
Tel. 03 9645-1833 | Fax 03 9644-5091  
info@stiebel-eltron.com.au  
www.stiebel-eltron.com.au

## Austria

STIEBEL ELTRON Ges.m.b.H.  
Gewerbegebiet Neubau-Nord  
Margaritenstraße 4 A | 4063 Hörsching  
Tel. 07221 74600-0 | Fax 07221 74600-42  
info@stiebel-eltron.at  
www.stiebel-eltron.at

## Belgium

STIEBEL ELTRON bvba/sprl  
't Hofveld 6 - D1 | 1702 Groot-Bijgaarden  
Tel. 02 42322-22 | Fax 02 42322-12  
info@stiebel-eltron.be  
www.stiebel-eltron.be

## China

STIEBEL ELTRON (Tianjin) Electric  
Appliance Co., Ltd.  
Plant C3, XEDA International Industry City  
Xiqing Economic Development Area  
300385 Tianjin  
Tel. 022 8396 2077 | Fax 022 8396 2075  
info@stiebel-eltron.cn  
www.stiebel-eltron.cn

## Czech Republic

STIEBEL ELTRON spol. s r.o.  
Dopravníků 749/3 | 184 00 Praha 8  
Tel. 251116-111 | Fax 235512-122  
info@stiebel-eltron.cz  
www.stiebel-eltron.cz

## Finland

STIEBEL ELTRON OY  
Kapinakuja 1 | 04600 Mäntsälä  
Tel. 020 720-9988  
info@stiebel-eltron.fi  
www.stiebel-eltron.fi

## France

STIEBEL ELTRON SAS  
7-9, rue des Selliers  
B.P 85107 | 57073 Metz-Cédex 3  
Tel. 0387 7438-88 | Fax 0387 7468-26  
info@stiebel-eltron.fr  
www.stiebel-eltron.fr

## Hungary

STIEBEL ELTRON Kft.  
Gyár u. 2 | 2040 Budaörs  
Tel. 01 250-6055 | Fax 01 368-8097  
info@stiebel-eltron.hu  
www.stiebel-eltron.hu

## Japan

NIHON STIEBEL Co. Ltd.  
Kowa Kawasaki Nishiguchi Building 8F  
66-2 Horikawa-Cho  
Saiwai-Ku | 212-0013 Kawasaki  
Tel. 044 540-3200 | Fax 044 540-3210  
info@nihonstiebel.co.jp  
www.nihonstiebel.co.jp

## Netherlands

STIEBEL ELTRON Nederland B.V.  
Daviottenweg 36 |  
5222 BH 's-Hertogenbosch  
Tel. 073 623-0000 | Fax 073 623-1141  
info@stiebel-eltron.nl  
www.stiebel-eltron.nl

## New Zealand

Stiebel Eltron NZ Limited  
61 Barrays Point Road | Auckland 0622  
Tel. +64 9486 2221  
info@stiebel-eltron.co.nz  
www.stiebel-eltron.co.nz

## Poland

STIEBEL ELTRON Polska Sp. z O.O.  
ul. Działkowa 2 | 02-234 Warszawa  
Tel. 022 60920-30 | Fax 022 60920-29  
biuro@stiebel-eltron.pl  
www.stiebel-eltron.pl

## Russia

STIEBEL ELTRON LLC RUSSIA  
Urzhumskaya street 4,  
building 2 | 129343 Moscow  
Tel. +7 495 125 0 125  
info@stiebel-eltron.ru  
www.stiebel-eltron.ru

## Slovakia

STIEBEL ELTRON Slovakia, s.r.o.  
Hlavná 1 | 058 01 Poprad  
Tel. 052 7127-125 | Fax 052 7127-148  
info@stiebel-eltron.sk  
www.stiebel-eltron.sk

## Switzerland

STIEBEL ELTRON AG  
Industrie West  
Gass 8 | 5242 Lupfig  
Tel. 056 4640-500 | Fax 056 4640-501  
info@stiebel-eltron.ch  
www.stiebel-eltron.ch

## Thailand

STIEBEL ELTRON Asia Ltd.  
469 Moo 2 Tambol Klong-jik  
Amphur Bangpa-In | 13160 Ayutthaya  
Tel. 035 220088 | Fax 035 221188  
info@stiebel-eltronasia.com  
www.stiebel-eltronasia.com

## United Kingdom and Ireland

STIEBEL ELTRON UK Ltd.  
Unit 12 Stadium Court  
Stadium Road | CH62 3RP Bromborough  
Tel. 0151 346-2300 | Fax 0151 334-2913  
info@stiebel-eltron.co.uk  
www.stiebel-eltron.co.uk

## United States of America

STIEBEL ELTRON, Inc.  
17 West Street | 01088 West Hatfield MA  
Tel. 0413 247-3380 | Fax 0413 247-3369  
info@stiebel-eltron-usa.com  
www.stiebel-eltron-usa.com



Irrtum und technische Änderungen vorbehalten! | Subject to errors and technical changes! | Sous réserve d'erreurs et de modifications techniques! | Onder voorbehoud van vergissingen en technische wijzigingen! | Salvo error o modificación técnica! | Excepto erro ou alteração técnica! | Zastrzeżone zmiany techniczne i ewentualne błędy! | Омьля технікэ змяненняў выхразены! | A muszaki változtatások és tévedések jogát fenntartjuk! | Отсутствие ошибок не гарантируется. Возможны технические изменения. | Chyby a technické zmeny sú vyhradené! | Stand 9646

# STIEBEL ELTRON

A 350998-43262-9646  
B 334000-41065-9432